

ŠÍČÍ STROJ PRO DOMÁCNOST

Lucznik 

Helena 2060

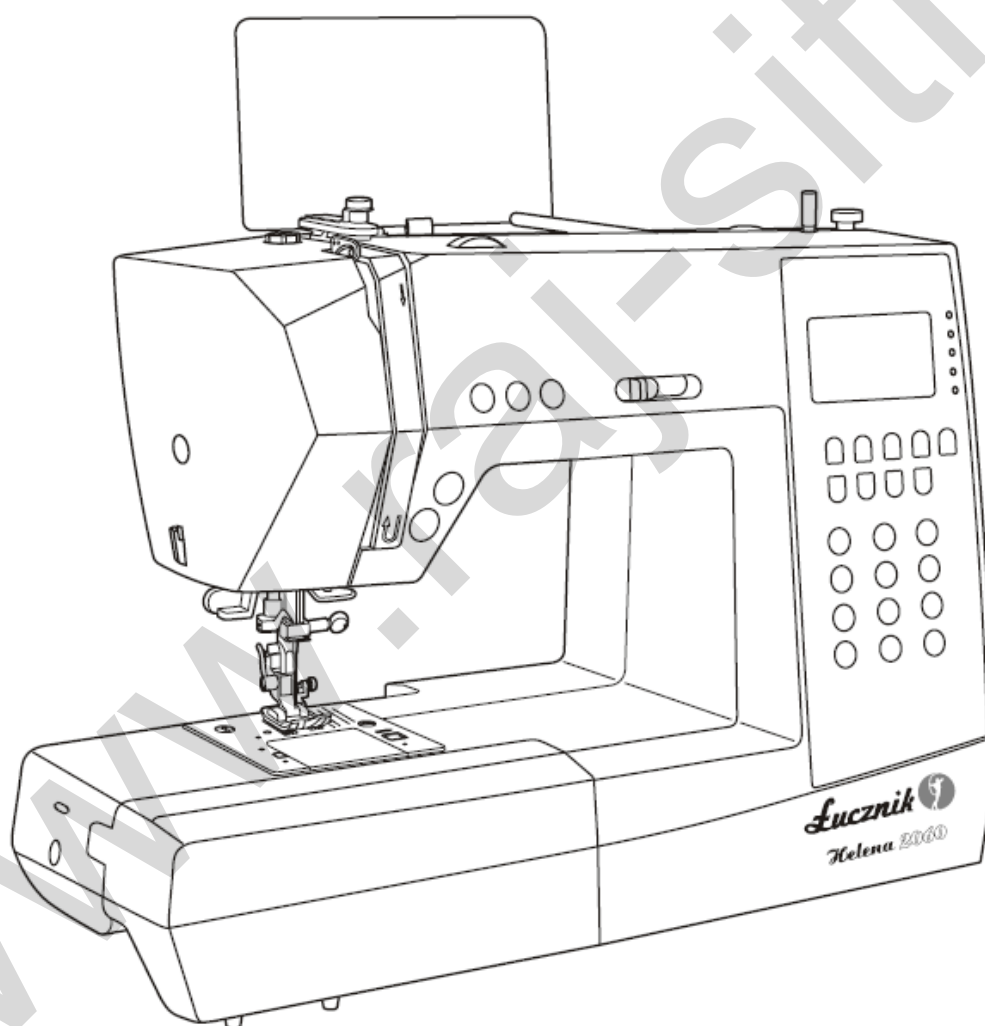

NÁVOD K OBSLUZE

NÁVOD K OBSLUZE PEČLIVĚ USCHOVEJTE

Značky pro činnosti

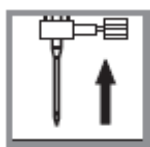

jehla nahoře



patka nahoře



patka dole

Důležité pokyny bezpečnosti práce

Při používání elektrických spotřebičů je nutné za všech okolností dodržovat základní bezpečnostní opatření, k nimž patří i tyto:

Dříve než začnete šicí stroj používat, přečtěte si všechny pokyny.

NEBEZPEČÍ – aby se snížilo nebezpečí zásahu elektrickým proudem:

1. Nikdy spotřebič zapojený do zásuvky neponechávejte bez dohledu.
2. Spotřebič vždy ihned po použití a před čištěním odpojte z elektrické zástrčky.

UPOZORNĚNÍ – aby se snížilo nebezpečí popálení, požáru, zásahu elektrickým proudem a poranění osob:

1. Nesmí se ponechat na hraní. Když spotřebič používají nebo se v jeho blízkosti pohybují děti, je nutná zvýšená pozornost.
2. Spotřebič se může používat pouze k určenému účelu způsobem popsáním v tomto návodu. Používat se může jen příslušenství doporučené výrobcem a obsažené v tomto návodu.
3. Spotřebič se v žádném případě nesmí používat, když má poškozenou šňůru nebo zástrčku, nefunguje správně, spadl nebo byl poškozen či spadl do vody. Ke zjištění a opravě závady a seřízení elektrických a strojních částí spotřebič odevzdejte nejbližšímu oprávněnému prodejci nebo servisnímu středisku.
4. Spotřebič se nesmí používat, když ventilační otvory nejsou průchozí. Dbejte na to, aby se ve ventilačních otvorech šicího stroje a ovládacího pedálu nehromadila nečistota, prach a volná látka.
5. Pozor na to, aby se prsty nedotkly pohyblivých dílů. Pozornost je třeba věnovat zvláště v prostoru kolem jehly šicího stroje.
6. Vždycky se musí používat patřičná stehovací deska příslušná jehle. Špatná deska může zapříčinit, že se jehla zlomí.
7. Nesmí se používat ohnuté jehly.
8. Za látku se v průběhu stehování nesmí tahat nebo ji postrkovat. Mohlo by tím dojít k vychýlení jehly a tak k jejímu zlomení.
9. Když se provádí jakékoliv nastavování a seřizování v prostoru kolem jehly, například navlékání nitě do jehly, výměna jehly, navíjení spodní nitě na cívku nebo výměna patky apod., šicí stroj musí být vypnutý („O“).
10. Šicí stroj se musí odpojit z elektrické sítě, když se odstraňují kryty, provádí mazání nebo jakékoliv další úkony údržby uvedené v návodu k obsluze.
11. Nikdy se nesmí do žádného otvoru vhodit nebo vložit žádný předmět.
12. Nesmí se používat mimo místnosti.
13. Nesmí se používat tam, kde se používají aerosoly (spreje) nebo kde se zachází s kyslíkem.
14. Odpojení od sítě se provádí tak, že se nejprve všechny ovládací prvky nastaví do polohy vypnuto („O“) a poté se vytáhne zástrčka ze zásuvky.
15. Nevytahujte za šňůru. Při vytahování ze zásuvky držte zástrčku a ne přívodní šňůru.
16. Za normálních provozních podmínek je hladina hluku na úrovni 75dB (A).
17. Pokud stroj nebude fungovat správně, vypněte jej a případně odpojte ze sítě.
18. Nikdy nepokládejte nic na ovládací pedál.
19. Tento spotřebič není určen k používání dětmi a osobami s omezenými fyzickými, sensorickými a mentálními schopnostmi nebo s nedostatkem zkušeností a znalostí, pokud nebudou při užívání přístroje pod dohledem nebo o něm poučeny osobami odpovědnými za jejich bezpečnost.
20. Děti je nutné mít pod dohledem, aby si nemohly se spotřebičem hrát.

USCHOVEJTE SI TENTO NÁVOD

Tento šicí stroj je určen pouze k použití v domácnosti.

Obsah

HLAVNÍ ČÁSTI STROJE	1
OVLÁDACÍ TLAČÍTKA NA STROJI	2-3
Tlačítka provozu (viz strana 25, 26, 27)	2
Tlačítka funkcí (viz strana 28, 29, 30)	2
Tlačítka volby (viz strana 31,32)	3
DISPLEJ LCD	4-5
TABULKA TVARŮ STEHU	6-7
PŘÍSLUŠENSTVÍ	8
PŘIPOJENÍ STROJE DO ZÁSUVKY	9
Zapojení stroje	9
NAVÍJENÍ SPODNÍ NITĚ NA CÍVKU	10-11
Navinutí spodní nitě	10-11
VKLÁDÁNÍ CÍVKY SE SPODNÍ NITÍ	12
NAVLÉKÁNÍ HORNÍ NITĚ	13-14
AUTOMATICKÉ NAVLÉKÁNÍ JEHLY	15
VYVEDENÍ SPODNÍ NITĚ	16
OŘEZ NITĚ	16
DVĚ VÝŠKY ZDVIHU ŠICÍ PATKY	17
NASTAVENÍ PŘÍTLAKU ŠICÍ PATKY	17
ZAČÍNÁME ŠÍT	18
Tlačítko START/STOP.....	18
Ovládací pedál	18
NAPĚTÍ NITĚ	16
VÝMĚNA ŠICÍ PATKY	20
TABULKA TYPŮ ŠICÍCH PATEK	21
JAKÁ JEHLA A JAKÝ STEH NA JAKOU LÁTKU	22
VÝMĚNA JEHLY	23
ZVEDNUTÍ A ZAPUŠTĚNÍ ZOUBKŮ POSUNUJÍCÍCH LÁTKU	23
SEŘÍZENÍ VYVÁŽENÉHO STEHU	24
TLAČÍTKA PROVOZU	25-27
Tlačítko START/STOP.....	25
Tlačítko automatického odstříhu nitě.....	25
Tlačítko zapošítí.....	26
Tlačítko pojistného stehu	26
Tlačítko polohování jehly nahoru a dolů	27
TLAČÍTKA FUNKCÍ	28-30
Tlačítko nastavení šířky stehu.....	28
Tlačítko nastavení délky stehu.....	29
Tlačítko volby režimu MODE	29
Tlačítko prodloužení	29
Tlačítko zrcadlového otočení stehu	30
Tlačítko pro dvojjehlu.....	30
TLAČÍTKA VOLBY	31-32
Volba přímého stehu a číslicová tlačítka	31
Tlačítko editace.....	32
Tlačítko paměti	32
Tlačítko vymazání.....	32
UŽITEČNÉ NÁPADY	33-34
Šití rohů	33
Zapošívání.....	33
Volné rameno.....	33
Nasazení přidavného stolu	34
Šití silných látek.....	34
POLOHA JEHLY A DÉLKA STEHU	35

KLIKATÉ STEHY	35
STREČOVÉ STEHY	36
OVERLOCKOVÉ STEHY	37
Použití overlockové patky	37
Použití univerzální patky	37
SLEPÝ STEH	38
NAŠÍVÁNÍ KNOFLÍKŮ	39
OBŠÍVÁNÍ KNOFLÍKOVÝCH DÍREK	40-43
Vytváření knoflíkových dírek s výztuhou.....	43
ŠITÍ ZÁVOREK	44
OBŠÍVÁNÍ OČKA	45
LÁTÁNÍ	46-47
VŠÍVÁNÍ ZIPŮ	48-49
Všívání středového zipu	48
Všívání bočního zipu	49
LEMOVÁNÍ	50
KORDOVÁNÍ	51
Jednoduché kordování	51
Trojité kordování	51
ŠITÍ SATÉNOVÝM STEHEM	52
VODÍTKO OKRAJE A PROŠÍVÁNÍ	53
ŘASENÍ	54
NABÍRÁNÍ	55
ŠITÍ VOLNÝM POBYBEM	56-57
Látání	56
Vyšívání vzorů	57
Vyšívání monogramů	57
KRÁČEJÍCÍ PATKA	58
SPOJOVACÍ STEH	59
OZDOBNÉ STEHY	59
VOLÁNKOVÝ STEH	60
Volánkový lem.....	60
Volánkový okraj	60
PRODLOUŽENÍ STEHU	61
ZRCADLOVÝ OBRAZ	62
POUŽÍVÁNÍ DVOJJEHLY	63
PAMĚŤ	64-67
Kombinace tvarů stehu a písmen	64-65
Přidávání tvarů a písmen.....	65
Editace tvarů stehu.....	66
Vymazání tvarů stehu a písmen	66
Vyvolání a šití tvaru z paměti	67
VAROVNÉ FUNKCE	68-69
Zobrazení animace varování na displeji	68
Zobrazení animace pokynu na displeji	68
Zvukové varování – pípání	69
ZVUKOVÉ ZNAMENÍ	70
ÚDRŽBA	71-72
Čištění displeje	71
Čištění povrchu šicího stroje	71
Čištění chapače	71-72
ZÁVADY A JEJICH ODSTRANĚNÍ	73-74
TABULKA RYCHLÉHO POROVNÁNÍ NASTAVENÍ	56-57

Hlavní části stroje

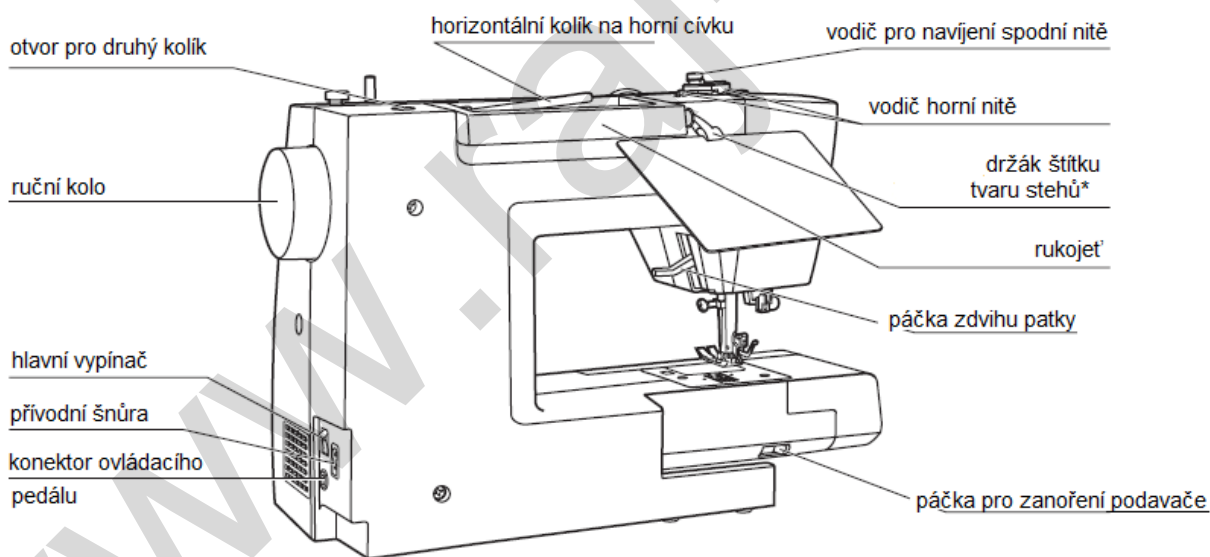
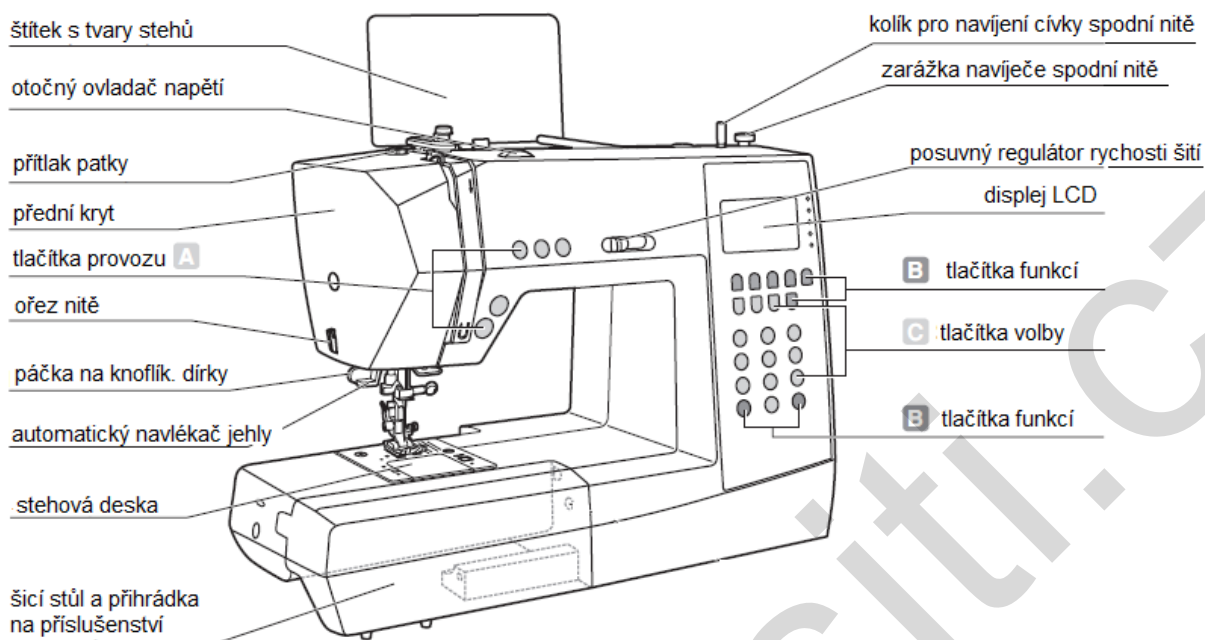

* držák štítku tvarů stehu je v přihrádce na příslušenství

Ovládací tlačítka na stroji

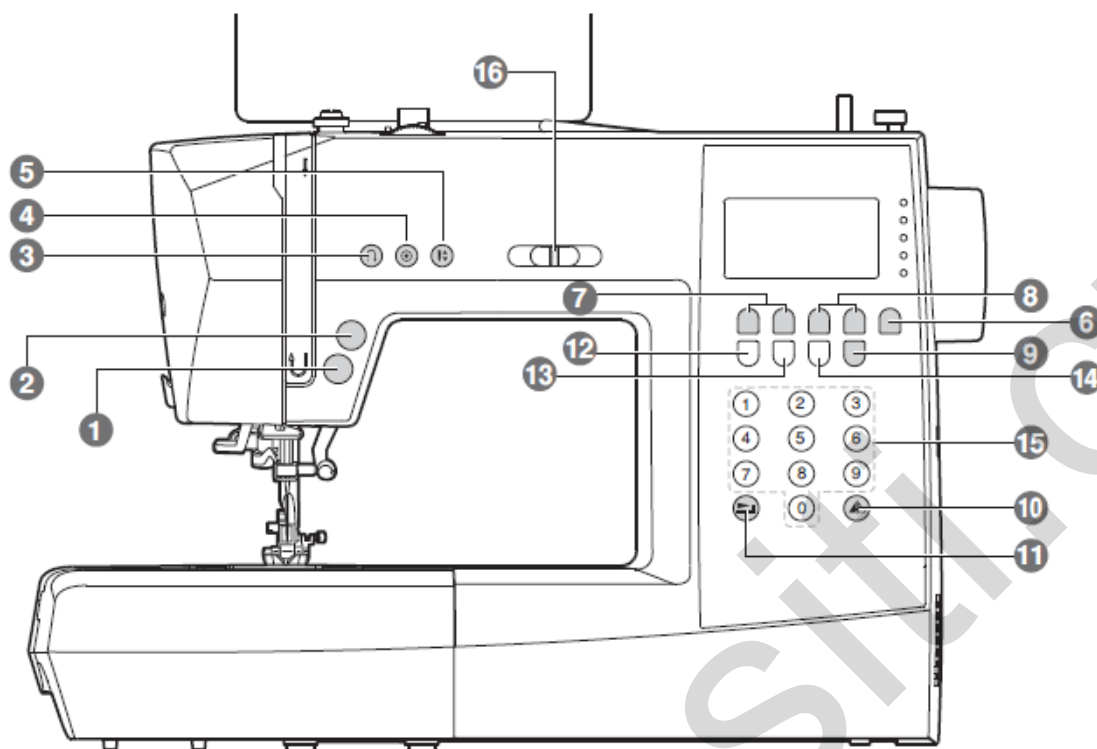

A. Tlačítka provozu (viz strana 25, 26, 27)

1. Tlačítko start/stop

Stisknutím tohoto tlačítka se spustí a zastaví stroj. Šití bez pedálu.

2. Tlačítko pro automatický odstřih nití

Po ukončení šití stiskněte toto tlačítko a stroj odstříhne obě nitě.

3. Tlačítko zapoštění

Přidržením tohoto tlačítka bude stroj šít buď opačným směrem, nebo sám zapošíje. Podle vybraného typu stehu.

4. Tlačítko pojistného stehu

Přidržením tlačítka stroj ušije pojistné stehy hned nebo na konci stehu a automaticky se zastaví.

5. Tlačítko polohování jehly nahoru a dolů

Stisknutím tlačítka se jehla přemístí do horní nebo dolní polohy. Jehla se naprogramuje, aby se zastavila ve zvolené poloze, dokud znovu nestisknete tlačítko.

B. Tlačítka funkcí (strana 28, 29, 30)

6. Tlačítko volby režimu

Stisknutím tohoto tlačítka se volí režim přímý, režim užitkového a dekorativního tvaru stehu, režim tiskacího písma, režim psacího písma a režim obrysového písma.

Ovládací tlačítka na stroji

7. Tlačítka nastavení šířky stehu

Stisknutím těchto tlačítek lze nastavit šířka klikatého stehu.

8. Tlačítka nastavení délky stehu

Stisknutím těchto tlačítek lze nastavit délka stehu.

9. Tlačítko pro šití dvojjehlou

Stisknutím tohoto tlačítka se upraví maximální možná šířka stehu nutná pro šití s dvojjehlou.

10. Zrcadlové otočení stehu

Stisknutím tohoto tlačítka budete šít zrcadlově otočený tvar stehu.

11. Tlačítko prodloužení stehu

Stisknutím tohoto tlačítka je možné tvary stehů č. 33 až 45 ve skupině B prodloužit až na pětinásobek jejich normální délky.

C. Tlačítka volby (strana 31, 32)

12. Tlačítko editace

Stisknutím tohoto tlačítka lze vytvořit kombinaci stehů šitých za sebou.

13. Tlačítko paměti

Stisknutím tohoto tlačítka se vloží nebo uloží vytvořená kombinace stehů do paměti.

14. Tlačítko vymazání

Jestliže zvolíte nesprávný tvar stehu nebo jej vložíte do paměti, stisknutím tohoto tlačítka se vybraný steh z kombinace či paměti vymaže.

15. Volba přímého stehu a číslicová tlačítka

Okamžitý přístup k přímému stehu nebo volba požadovaného tvaru zadáním čísla stehu prostřednictvím číselných tlačítek.

16. Posuvný regulátor rychlosti šití.

Posunutím této páčky měníte rychlost šití (při použití tlačítka start/stop).

Displej LCD

Stehy

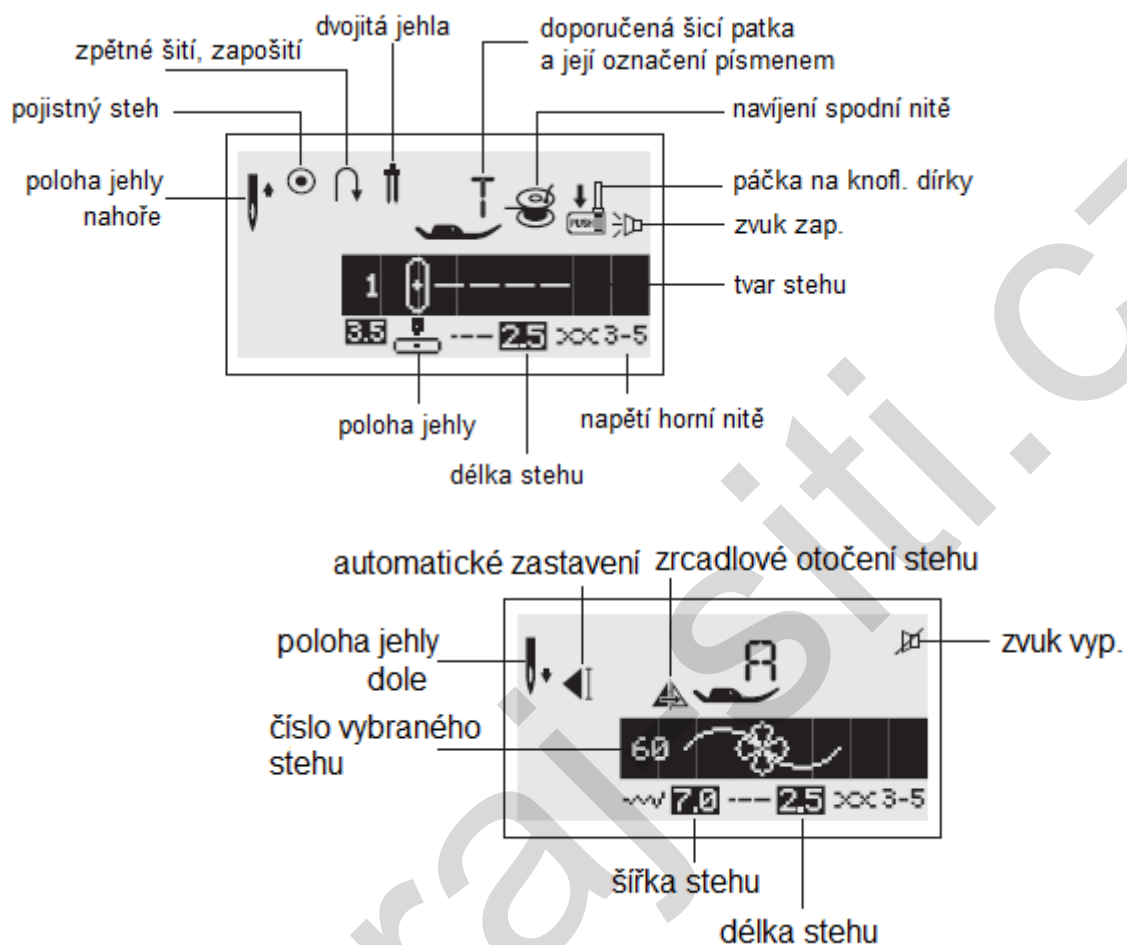

Písmena a znaky

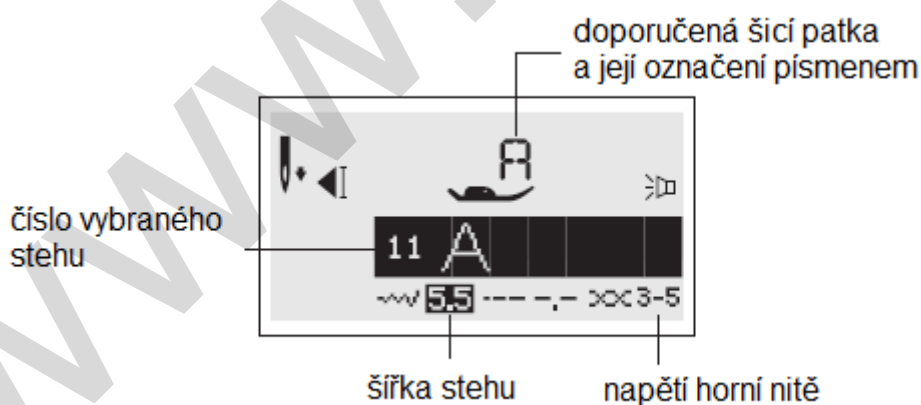

Displej LCD

Paměť

Vytváření vzorů

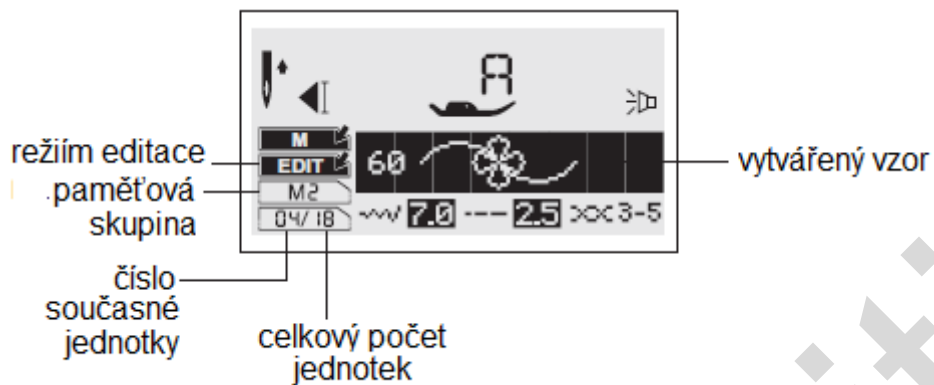

Šití vzoru uloženého v paměti

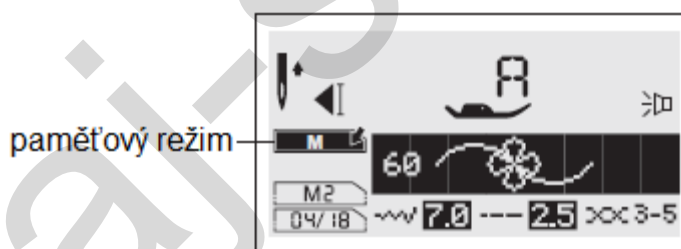

Prodloužení stehu

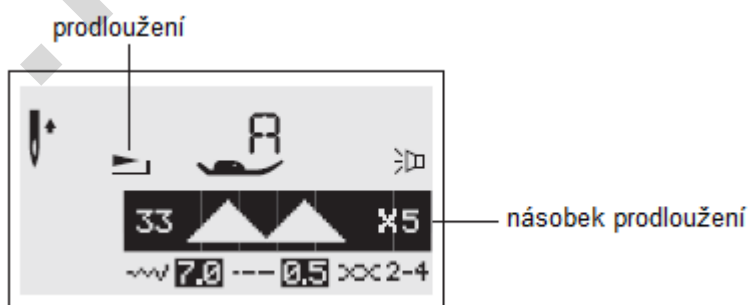

Tabulka tvarů stehu

- Tvary stehů

Skupina A tvarů stehu – 10 (přímé stehy)

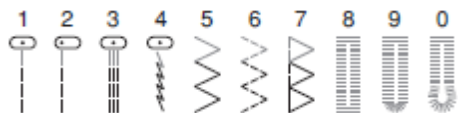

Skupina B tvarů stehu – 30

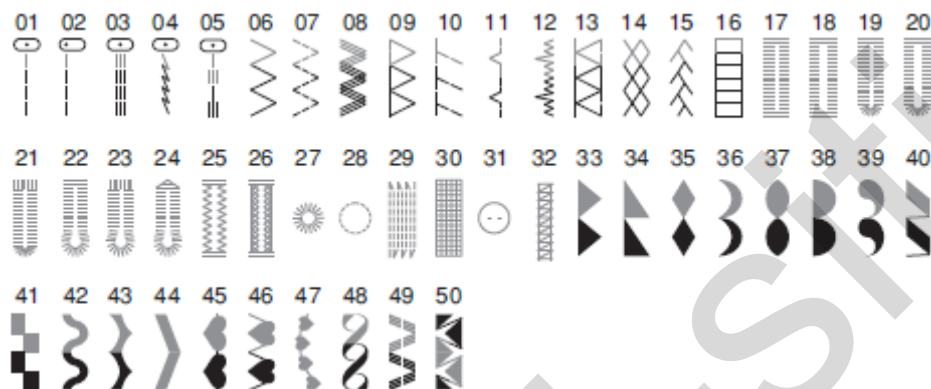

Skupina C tvarů stehu – 66

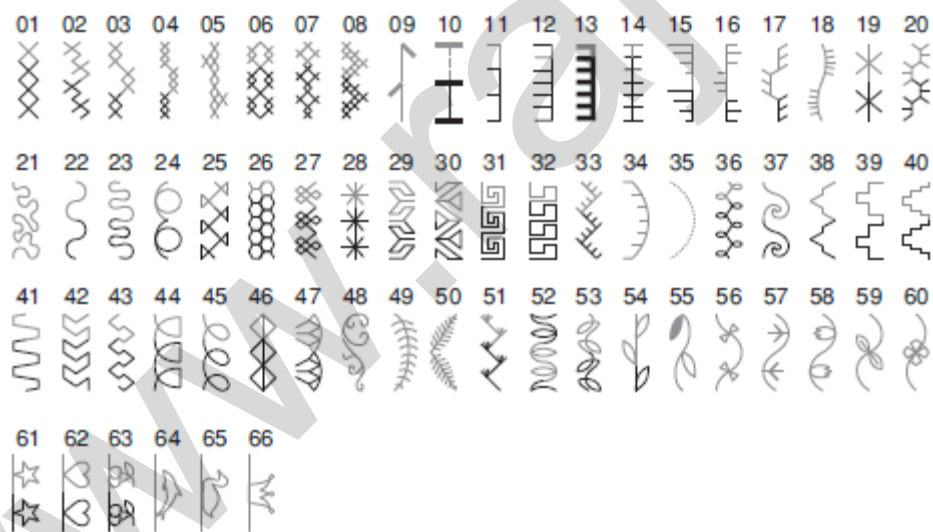

Příslušenství

Standardní (v ceně)

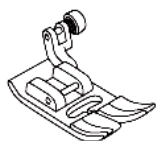

Základní patka (na stroji)

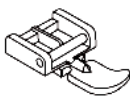

Patka zipová

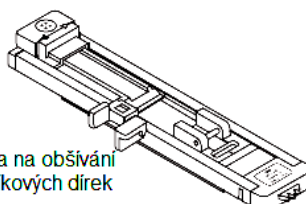

Patka na obšívání knoflíkových děrek

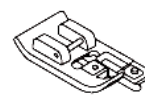

Patka pro overlockový steh

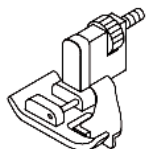

Patka na slepý steh

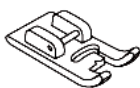

Patka průhledná vyšivací

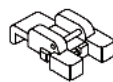

Patka na přišívání knoflíků



Párač / štěteček



Držák špulky nitě

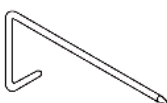

Vodítko

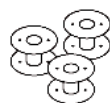

Cívka na spodní nit (3 ks)



Šroubováky úzký a široký



Sada jehel



Plstěná podložka

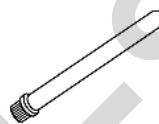

Druhý kolík špulky nitě

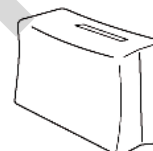

Obal proti prachu



Patka na přišívání šňůrek

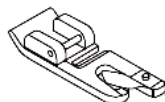

Patka lemovací

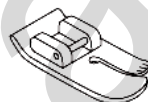

Patka na rovný steh

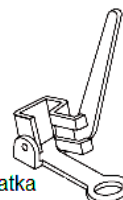

Látací patka

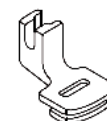

Řasící patka

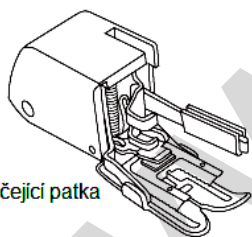

Kráčející patka

Doplňkové (k dokoupení)

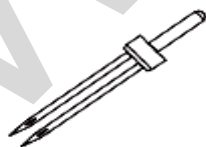

Dvojjebla

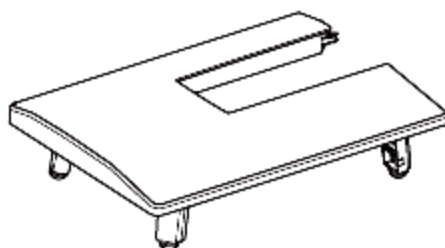

Přidavný stolek

Připojení stroje do zásuvky



Pozor: Když nebudete stroj používat a před vkládáním nebo vyjímáním dílů se vždy přesvědčte, že je stroj vypojený ze zásuvky a síťový vypínač je v poloze O (off).

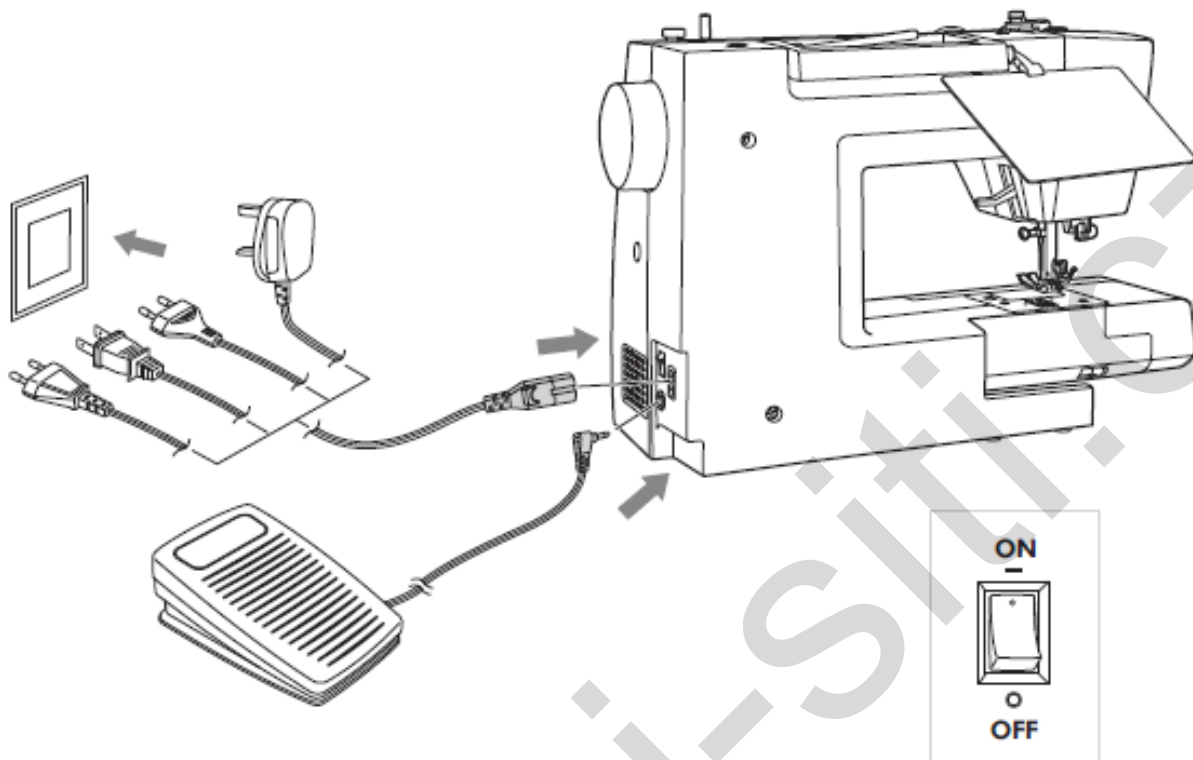

• Zapojení stroje

Než připojíte napájecí šňůru, přesvědčte se, že napětí a frekvence uvedené na stroji odpovídá elektrické energii u Vás.

Postavte stroj na pevnou podložku.

1. Připojte napájecí šňůru do stroje zastrčením koncovky se dvěma otvory do zásuvky pro napájecí šňůru.
2. Zapojte zástrčku napájecí šňůry do elektrické zásuvky.
3. Zapněte síťový vypínač.
4. Při zapnutí vypínače se rozsvítí osvětlení oblasti šití.

Odpojení se provede vypnutím vypínače do polohy vypnuto a poté vytažením zástrčky ze síťové zásuvky.

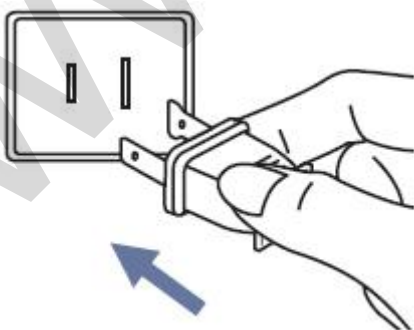

Informace k polarizované zástrčce

Tento spotřebič je vybaven polarizovanou zástrčkou (jedna vidlice je širší než druhá), aby se snížilo nebezpečí úrazu elektrickým proudem; takovou zástrčku je možné zapojit do polarizované zásuvky pouze jedním způsobem. Jestliže nebude zástrčka zcela odpovídat zásuvce, zástrčku obraťte. Pokud ani tak nebude odpovídat, obraťte se na odborníka. Zástrčka se nesmí žádným způsobem upravovat.

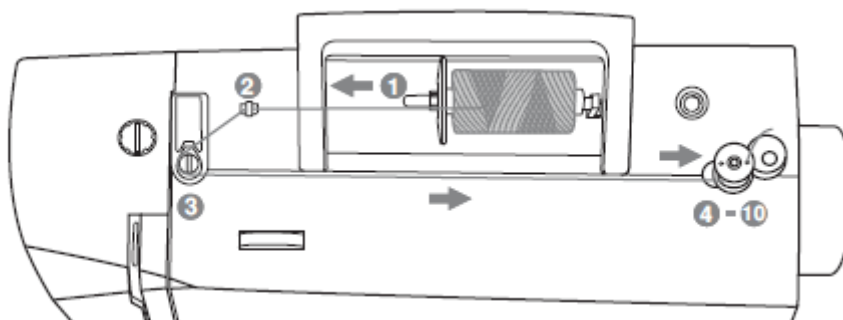

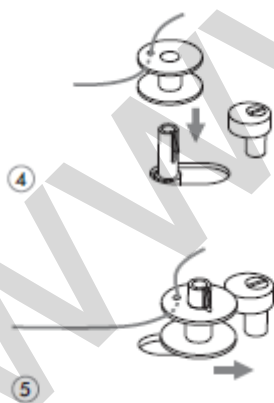
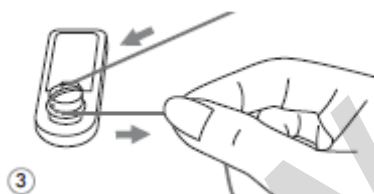
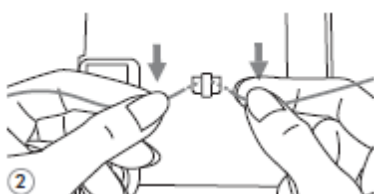
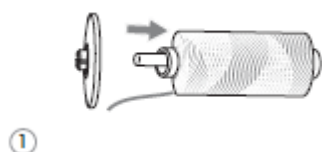

• Navinutí spodní nitě

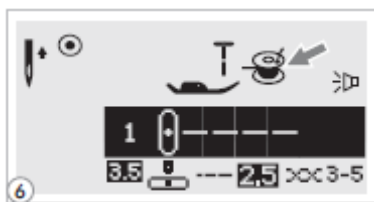

1. Nasadíte špulku s nití a držák špulky nitě na kolík horní nitě. U větších špulek nití se širší strana držáku otočí směrem k špulce nití. Když bude špulka nitě menší, dejte držák menší stranou směrem ke špulce příp. použijte menší držák špulky nitě (není v ceně). Pokud má špulka nití štěrbinu držící nit, natočte cívku tímto koncem doprava tak, aby se nit při navíjení spodní cívky nezachytila.
2. Nit navlečte do vodítka nitě.
3. Nit namotejte proti směru hodinových ručiček kolem disků napínajících nit při navíjení.
4. Konec nitě prostrčte jedním z vnitřních otvorů ve spodní cívce podle obrázku a prázdnou cívku nasuňte na kolík pro navíjení spodní cívky.
5. Cívku i s kolíkem zatlačte doprava.

Navíjení spodní nitě na cívku



6. Když se kolík pro navíjení spodní cívky zatlačí doprava, což je poloha navíjení spodní cívky, na displeji se zobrazí symbol .

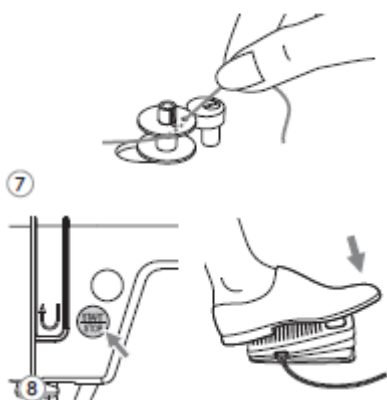

7. Jednou rukou pevně podržte konec nitě.

8. Stiskněte tlačítko Start/stop nebo sešlápněte ovládací pedál.

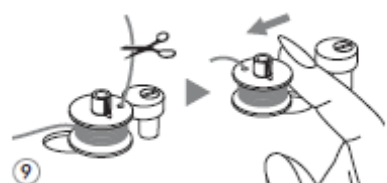

9. Po navinutí několika otáček na cívku stroj zastavte a nit ustříhněte kousek od otvoru cívky. Pokračujte v zaplňování cívky, až bude plná. Když se cívka zaplní, motor se automaticky vypne. Zastavte stroj. Zatlačte kolík pro navíjení cívky doleva.

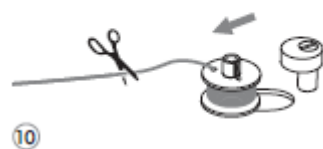

10. Ustříhněte nit a potom vyjměte cívku.



Prosím pozor: Když je spínač navíječe cívky vpravo v poloze pro navíjení cívky, stroj nebude šít a ruční kolo se nebude otáčet. Až zatlačíte spínač navíječe cívky doleva do polohy pro šití, opět začne šít.

Vkládání cívky se spodní nití

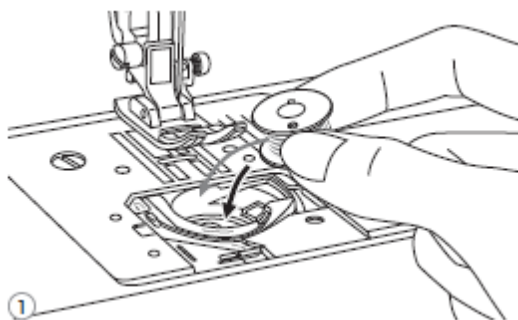

Pozor: Před vkládáním nebo vyjímáním spodní cívky vypněte vypínač stoje do polohy O (off).

Když vkládáte nebo vyjímáte spodní cívku, jehla a šicí patka musí být zcela nahoře.

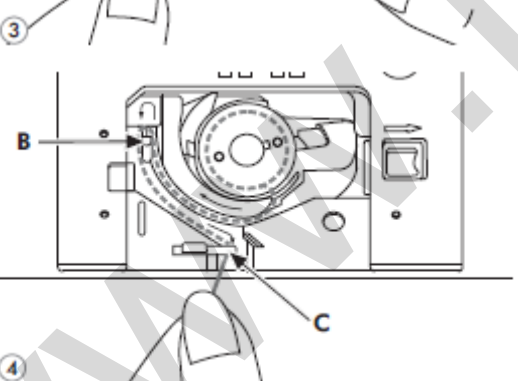
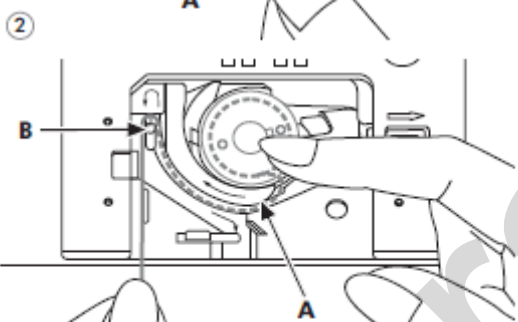
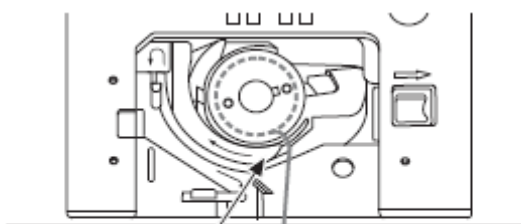

1. Vložte spodní cívku do člunku tak, aby nit směřovala proti hodinovým ručičkám (šipka).
2. Protáhněte nit štěrbinou (A).
3. Prstem zlehka přidržíte spodní cívku. Vytahujte nit podle značení šipkami ve vodítku nitě cívkového pouzdra od (A) k (B).
4. Vytahujte nit podle značení šipkami ve vodítku nitě cívkového pouzdra od (B) k (C).

Přebytečnou nit odstříhnete tak, že nit vytáhnete zpátky přes ostrou hranu v bodě (C). Uzavřete krycí destičku spodní cívky.

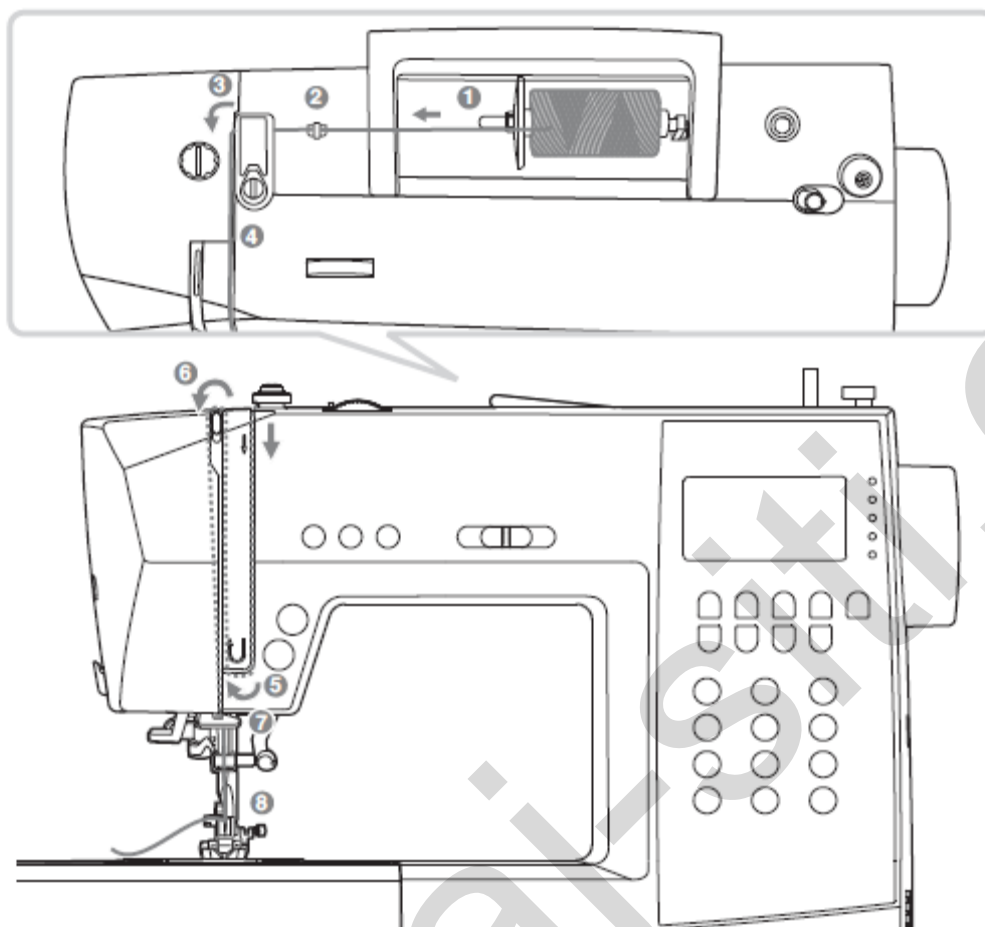

Prosím pozor: Je důležité, aby nit byla navlečena správně, protože jinak by mohla způsobit potíže při šití.

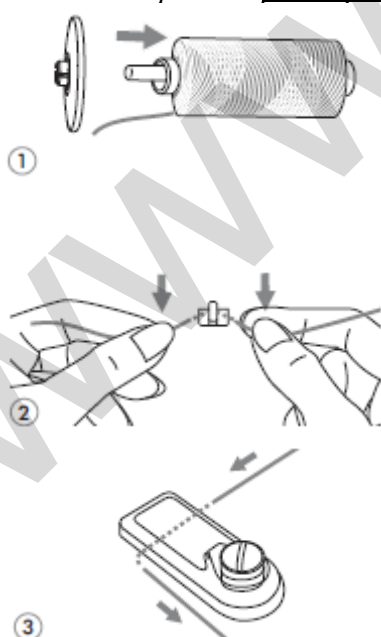

Začněte tak, že jehlu zvednete do nejvyšší polohy, a rovněž zvedněte šicí patku, aby se uvolnily napínací disky.

1. Zvedněte kolík na špulku s nití. Špulku s nití nasadte na kolík tak, aby nit vycházela na přední straně cívky, potom na konec kolíku nasadte držák špulky nitě.
2. Nit z cívky protáhněte horním vodítkem nitě.
3. Ved'te nit kolem vodítka nitě a protáhněte ji předpínací pružinou podle obrázku.

Navlékání horní nitě

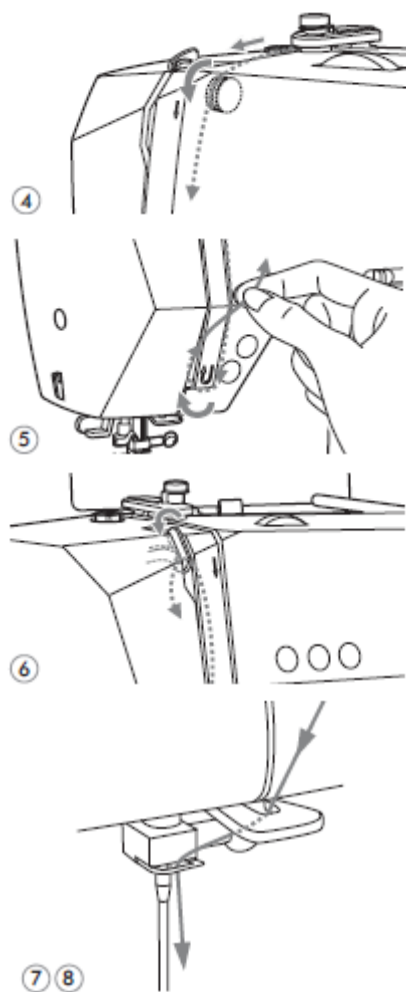

4. Navlečte nit napínacím modulem tak, aby procházela mezi kovovými disky.
5. Poté dolů a kolem držáku kontrolní pružiny.
6. V horním bodě tohoto pohybu veďte nit zprava doleva (čím dojde k protažení niti do páky vedení nitě) a potom pokračujte s nití opět dolů podle šipky.
7. Protáhněte nit za vodorovným vodičkem niti. Veďte ji vodičkem nitě umístěným nad jehlou.
8. Konec nitě protáhněte jehlou zepředu dozadu a vytáhněte asi 10 cm nitě. Nit do jehly navlečte pomocí navlékače jehly (na další straně).

Automatické navlékání horní nitě

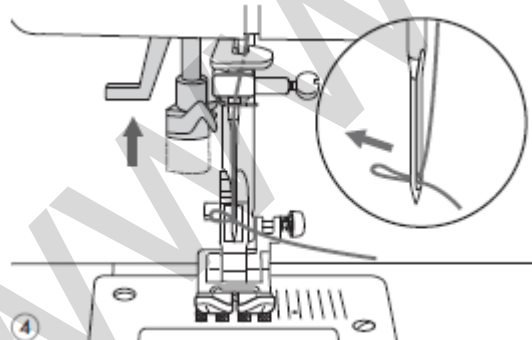
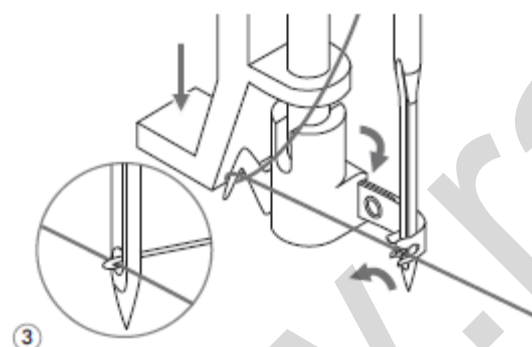
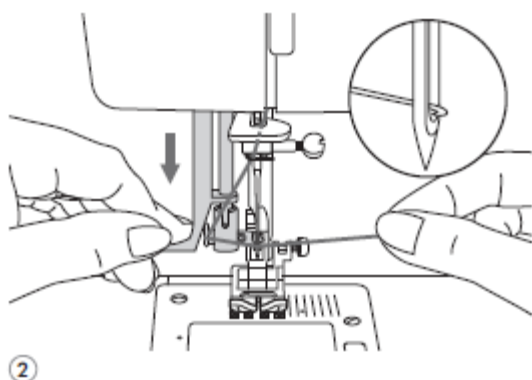
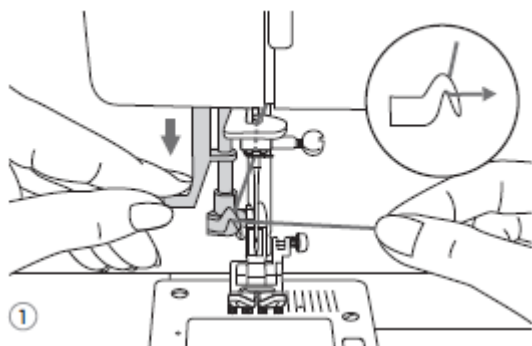

Pozor: Vypínač stroje vypněte do polohy O (off).

Jehla musí být zcela nahoře (v nejvyšší poloze) a šicí patka položená ve spodní poloze.

1. Pomalu tlačte páčku navlékače nitě směrem dolů a protáhněte nit vodítkem nitě podle obrázku a poté vpravo.
2. Navlékač jehly se automaticky otočí do polohy pro navlékání, kdy háček projde očkem jehly.
3. Nit ved'te před jehlou a zahákněte za háček.
4. Nit držte volně a páčku pomalu uvolňujte. Háček se otočí a protáhne nit očkem jehly, čímž vytvoří smyčku.

Protáhněte nit očkem jehly.

Vyvedení spodní nitě

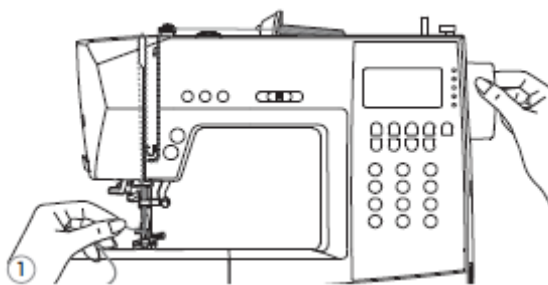

1. Přidržte horní nit levou rukou. Ručním kolem otáčejte směrem k sobě (proti směru hodinových ručiček), aby jehla klesla dolů a potom se opět zvedla.

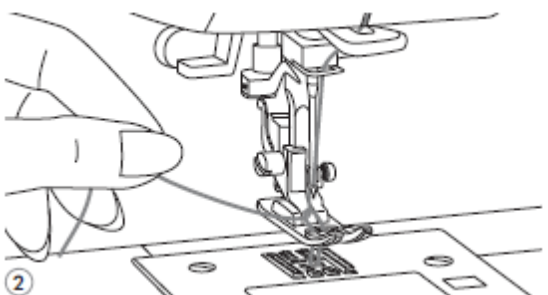

2. Lehkým tahem za horní nit vytáhněte spodní nit nad stehovou desku otvorem v ní. Objeví se smyčka spodní nitě.

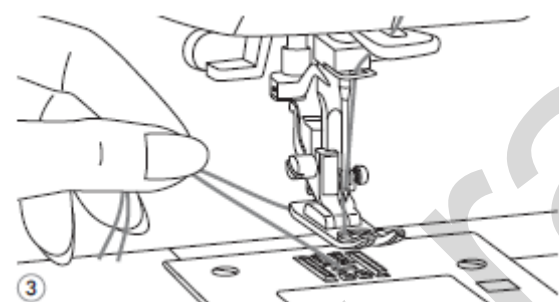

3. Obě nitě vytáhněte pod šicí patkou dozadu.

Ořez nitě

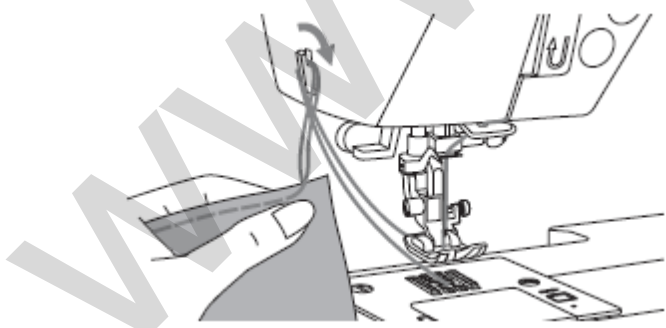

Zvedněte šicí patku. Odeberte látku, nitě vytáhněte na levou stranu čelního krytu a odřízněte nožem na nit.

Nitě se odříznou se správnou délkou pro zahájení šití dalšího švu.

Nitě lze odštíhnout také pomocí tlačítka automatického odštíhu obou nití.

Dvě výšky zdvihu šicí patky

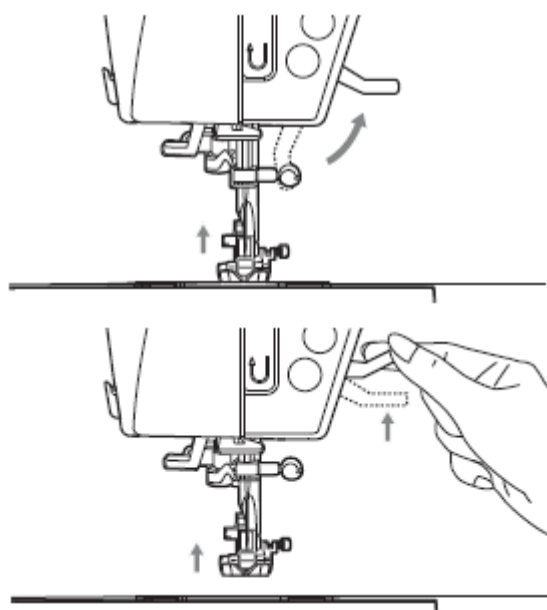

1. Zdvihem se zvedá a spouští šicí patka.
2. Při šití více vrstev nebo silné látky lze šicí patku zvednout o další úroveň, aby šlo dílo snadno umístit na správné místo.

Nastavení přitlaku šicí patky

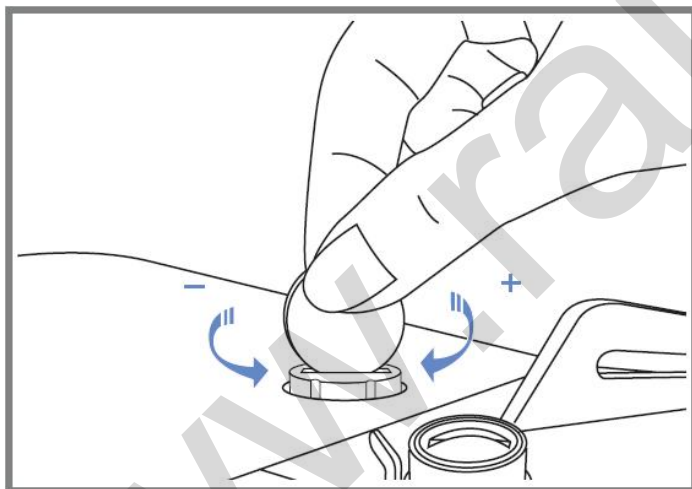

Přítlak šicí patky byl u stroje nastaven předem a není nutné jej nastavovat jinak podle typu látky (lehké nebo těžké látky).

Jestliže však budete potřebovat přítlak šicí patky upravit, otočte stavěcím šroubem přítlaku pomocí mince.

Pro šití velmi těžkých látek otočte šroubem proti směru hodin, aby se přítlak uvolnil, a pro tenké látky otočením po směru hodin utáhněte.

Začínáme šít

- **Tlačítko START/STOP**

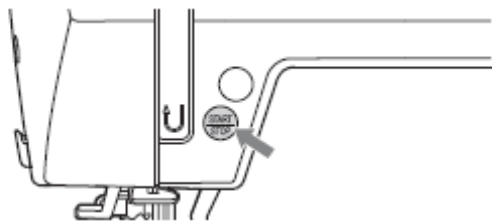

Tlačítko START/STOP je možné použít ke spuštění stroje ve chvíli, kdy ke stroji není připojený ovládací pedál. Stisknutím tlačítka stroj začne šít, opětovným stisknutím šít přestane. Rozběh šití je pomalý.

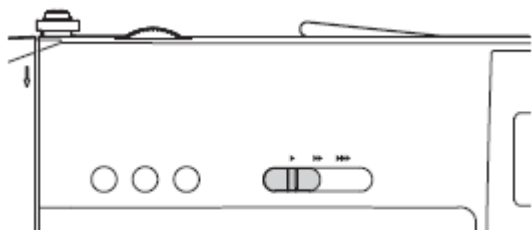

Rychlost šití se může řídit páčkou nastavení omezovače rychlosti. Rychlost šití se zvyšuje posunutím páčky doprava, snižuje se jejím posunutím doleva.

- **Ovládací pedál**

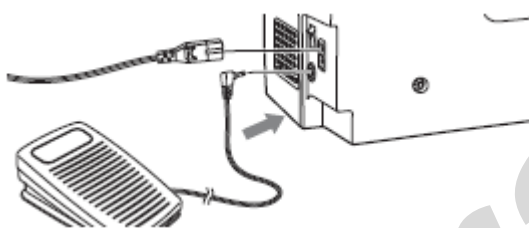

Šicí stroj musí být vypnutý. Zapojte zástrčku ovládacího pedálu do příslušné konektoru na šicím stroji.

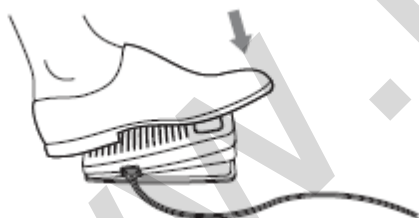

Zapněte šicí stroj a potom pomalu stlačujte ovládací pedál, aby stroj začal šít.

Šicí stroj se zastaví při uvolnění ovládacího pedálu.



Poznámka: Nastavením páčky omezení rychlosti se omezí maximální rychlosti stroje.



Pozor: Pokud budete na pochybách, jak připojit stroj k síti, poradte se s odborníkem. Když stroj nebudete používat, vytáhněte napájecí šňůru.

Napětí nitě

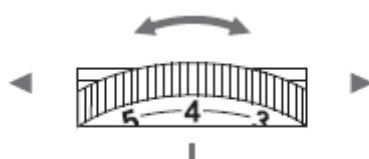

- Základní nastavení napětí nitě je 4. Napětí se zvýší otočením ovladače na další vyšší číslo. Napětí nitě se sníží otočením ovladače na další nižší číslo.
- Správně nastavené napětí je důležité pro dobré stehy. Pro všechny funkce stehů a pro všechny látky neexistuje jediné vhodné nastavení. 90% šití se však provádí při napětí mezi 3 a 5 (4 je základní nastavení).
- U všech ozdobných stehů budou stehy hezčí a látka se bude méně krčit, když se horní nit objeví na spodní straně látky.

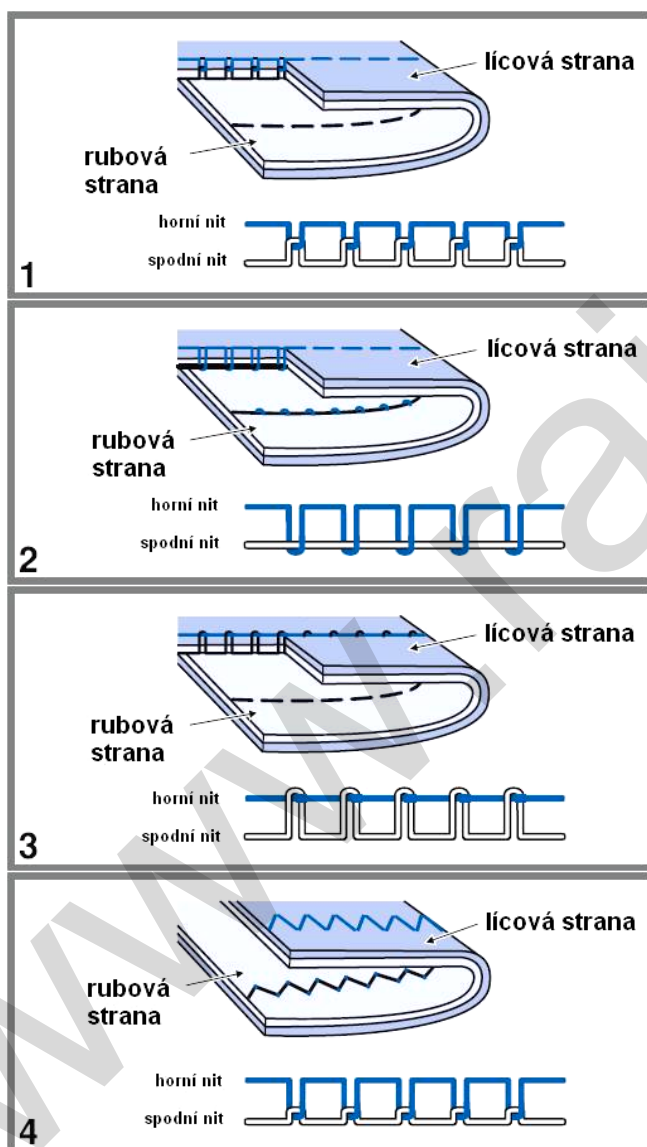

1. Normální napětí nitě pro šití přímým stehem.

2. Napětí nitě je pro šití přímým stehem příliš malé. Otočte ovladačem na vyšší číslo.

3. Napětí nitě je pro šití přímým stehem příliš velké. Otočte ovladačem na nižší číslo.

4. Normální napětí nitě pro šití klikatým a dekorativním stehem.















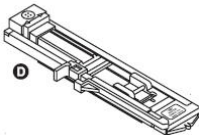
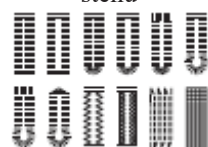















Pozor: Než budete provádět jakýkoliv z těchto úkonů, vždy se nejprve přesvědčte, že je hlavní vypínač v poloze vypnuto (O).

<p>1</p>	<p>1 Nasazení držáku šicí patky Páčkou pro zdvih patky zvedněte patku (jehelní tyč) (a). Podle obrázku nasadíte držák šicí patky (b).</p>
<p>2</p>	<p>2 Nasazení šicí patky Páčkou pro zdvih patky spouštějte držák šicí patky (b) dolů, dokud nebude výřez (c) přímo nad čepem (d). Zvedněte páčku (e). Spusťte držák šicí patky (b) a šicí patka (f) se automaticky nasadí.</p>
<p>3</p>	<p>3 Uvolnění šicí patky Zvedněte šicí patku. Zatlačte páčku (e) a patka se uvolní.</p>
<p>4</p>	<p>4 Nasazení vodítka pro prošívání Vodítko (g) je možné nasadit podle obrázku. Podle potřeby nastavte na lemy, sklady, prošívání apod.</p>

Tabulka typů šicích patek

(Na některé stehy je možné použít dvoj Jehlu, která umožní šití dekorativních stehů. Více informací najdete v části Použití dvoj Jehly)

ŠICÍ PATKA	POUŽITÍ	JEHLA
 univerzální patka (T)	normální šití, stehy patchwork, dekorativní (ozdobné) stehy, řasení a nabírání, slepý steh, apod.	
 patka na všívání zipů (I)	všívání zipů 	
 patka na knoflíkové dírky (D)	šití knoflíkových dírek a látačích stehů 	
 kordovací patka (všívání šňůrek) (M)	kordování 	
 patka pro overlockový steh (E)	overlock 	
 patka na slepý steh (F)	šití slepého lemu 	
 lemovací patka (K)	úzké lemy 	
 patka na saténový steh (A)	šití saténového stehu 	
 prošívací patka (P)	prošívání 	

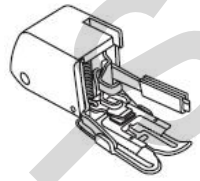
ŠICÍ PATKA	POUŽITÍ	JEHLA
 Látačí a vyšívací patka	Látání s volným pohybem vyšívání vyšívání monogramů 	
 nabírací patka	nabírání 	
 patka na přišívání knoflíků	přišívání knoflíků 	
 kračející patka	Tato patka napomáhá zabránit nerovnoměrnému posouvání prošíváných vrstev, látek s vlasem a problematických látek	

Jaká jehla a jaký steh na jakou látku

JAK VYBÍRAT JEHLU, LÁTKU A STEH

VELIKOST JEHLY	LÁTKA	NIT
9 – 11 (70-80)	Lehké látky – tenká bavlna, závojevina, hedvábí, mušelín, bavlněný úplet, trikotáž, žerzej, krepovina, tkaný polyester, látky na košile a blůzky.	Jemná nit v provedení bavlny, silonu a polyesteru nebo bavlny s polyesterem.
11-14 (80-90)	Středně těžké látky – bavlna, satén, plachtovina, lehké vlněné látky.	Většina nití, které se prodávají, jsou střední tloušťky a hodí se pro tyto látky a velikosti jehly. Na syntetické materiály používejte polyesterové nitě a bavlněné na přírodní tkaniny, aby výsledky byly co nejlepší. Vždycky používejte stejnou nit nahore i dole.
14 (90)	Středně těžké látky – bavlněná celtovina, vlna, silnější úplety, froté, denim	
16 (100)	Silné látky – celtovina, vlněné materiály, stanovina a prošívání materiály, denim, potahové materiály (lehké až střední)	
18 (110)	Silné vlněné materiály, svrchníkové materiály, potahové látky, některé kůže a vinyly	



Prosím pozor:

- Jemné nitě a jehly se obvykle používají na šití jemných látek a silnější nitě se používají na šití silnějších látek.
- Velikost nitě a jehly si vždy ověřte na kousku látky, jakou budete používat pro vlastní šití.
- Používejte stejnou nit do jehly i do spodní cívky.
- Na práci s úpletovými materiály se doporučuje používat jehlu s kulatým hrotem.

Výměna jehly

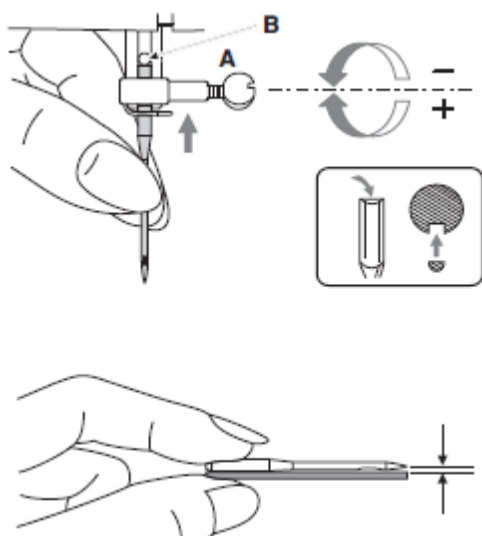

Pozor: Když budete provádět jakýkoliv z těchto úkonů, nejprve hlavní vypínač nastavte do polohy vypnuto (O).

Jehlu vyměňujte pravidelně a hlavně tehdy, když jsou na ní známky opotřebení nebo když způsobuje problémy.

Jehlu vkládejte podle pokynů na obrázku.



A. Uvolněte šroub upínající jehlu a po vložení nové jehly znovu utáhněte. Plochá strana dřívku musí být směrem dozadu.

B. Jehlu vsuňte nahoru až na doraz. Jehly musí být ve vynikajícím stavu. Problémy mohou nastat, když jsou:

- ohnuté jehly
- tupé jehly
- poškozené hroty

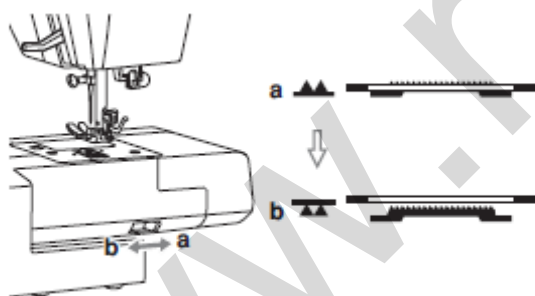
Zvednutí a zapuštění zoubků posunujících látku



Posunutím páčky na "  " (b) se podávací zoubky zasunou, například při šití knoflíků, látání, šití volným pohybem. Jestliže budete chtít dál šít normálně, posuňte páčku na "  " (a), čímž se podávací zoubky zvednou. Podavač se nezvedne, jestliže nezatočíte ručním kolem, a to ani když bude páčka posunutá doprava. Podavač se zvedne úplnou otáčkou (ruční kolo se otočí jedenkrát dokola).

Seřízení vyváženého stehu

Když při šití na určitou látku jsou dekorační stehy, písmena, číslice nebo ručně šité knoflíkové díry nerovnoměrné, je třeba provést seřízení kolečkem seřízení tvaru stehu.

Pomocí šroubováku se kolečkem zlehka pootočí buď k „+“ nebo k „-“.

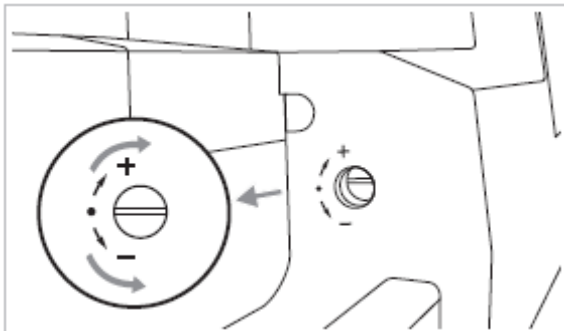

Kolečko seřízení tvaru stehu je obvykle ve svislé poloze.

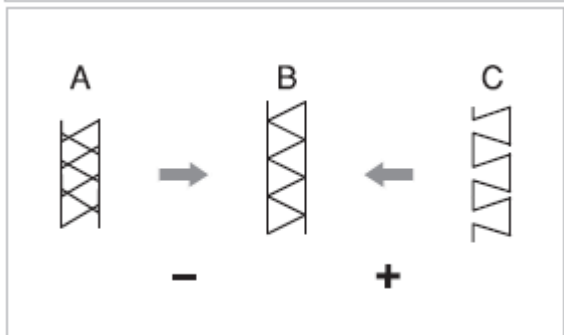

Seřízení pokriveného tvaru stehu.

- A. Když jsou tvary příliš stlačené, upraví se otočením kolečka ve směru „-“.
- B. Správné seřízení.
- C. Když jsou tvary příliš roztažené, upraví se otočením kolečka ve směru „+“.

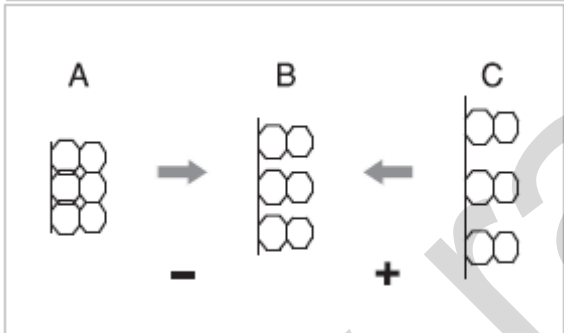

Seřízení pokrivených písmen a číslic

- A. Když se písmena a číslice překrývají, kolečko se otočí k „-“.
- B. Správné seřízení.
- C. Když jsou tvary příliš roztažené, upraví se otočením kolečka ve směru „+“.

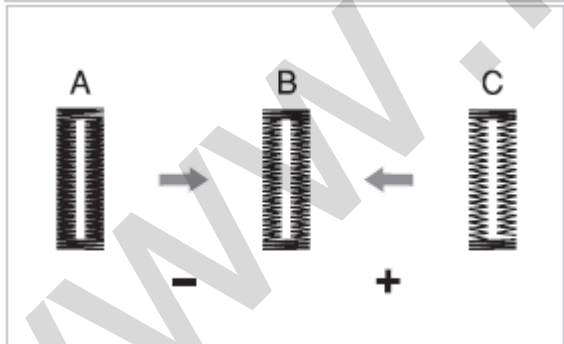

Seřízení hustoty stehu u knoflíkových dírek.

- A. Příliš hustý steh, upraví se otočením kolečka k „-“.
- B. Správné seřízení.
- C. Příliš řídký steh, seřídí se otočením kolečka k „+“.



Prosím pozor: Tvar stehu se vždy vyzkoušejte ušít na kousku stejné látky, z jaké šijete i výsledný výrobek.

Tlačítka provozu

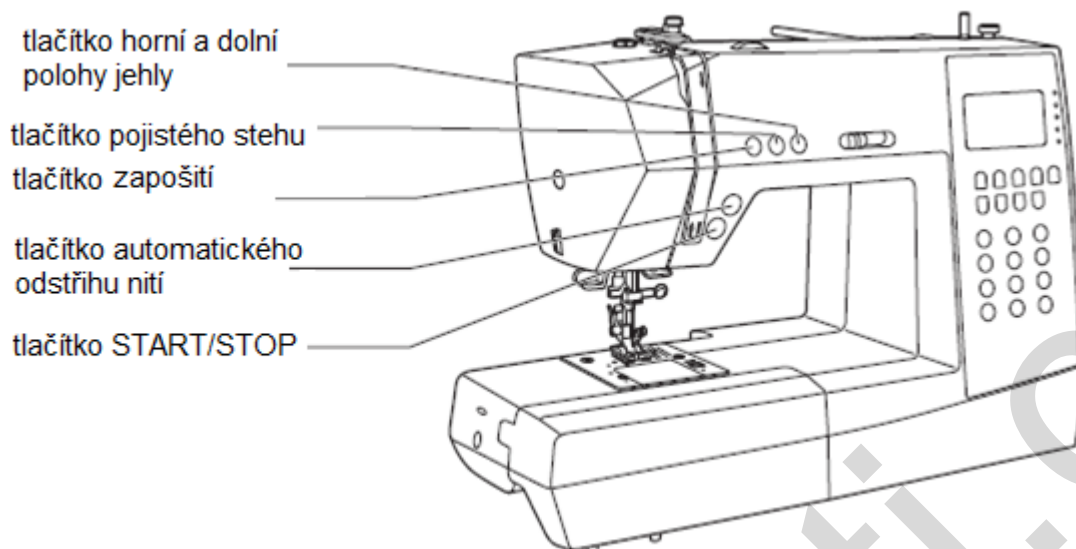

• Tlačítko START/STOP

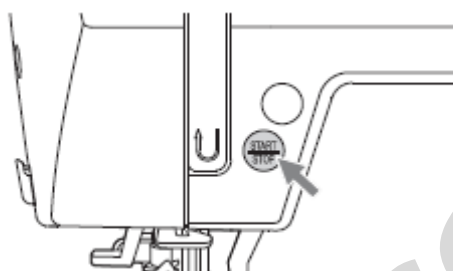

Při stisku tlačítka START/STOP se stroj rozběhne a při druhém stlačení se zase zastaví. Stroj na začátku šití běží na nízkých otáčkách.

Rychlost šití se bude pomalu zvyšovat, až dosáhne rychlosti nastavené posuvným regulátorem rychlosti šití.

Aby se tento krok mohl uskutečnit, musí být odpojen ovládací pedál.

• Tlačítko automatického odstřihu nití

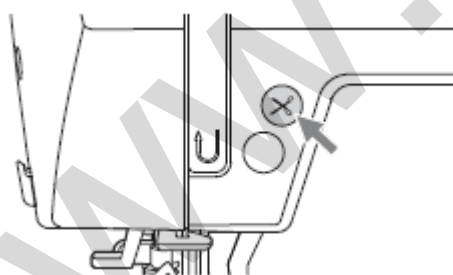

Toto tlačítko stiskněte po dokončení šití a stroj odstříhne nitě.

Tlačítka provozu

• Tlačítko zapoštění

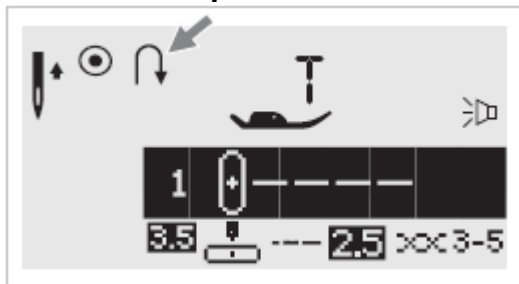

Zvolením tvarů přímého stehu 1-5 nebo tvarů stehu skupiny B 01-06 stroj bude šít opačným směrem. Během zpětného šití se na LCD displeji stroje objeví šipka ↶. Po uvolnění tohoto tlačítka bude stroj opět šít vpřed.

Jestliže tlačítko zpětného šití stisknete před začátkem šití, bude stroj šít stále opačným směrem. Dalším stisknutím se šití opět obrátí vpřed.

Zvolením tvarů přímého stehu 6-7, tvarů stehu skupiny B 07-16, 33-50 nebo tvarů stehu skupiny C 01-66 se malou rychlostí ušije vyztužovací steh a stroj se automaticky zastaví, jestliže se stiskne tlačítko zapoštění.

• Tlačítko pojistného stehu

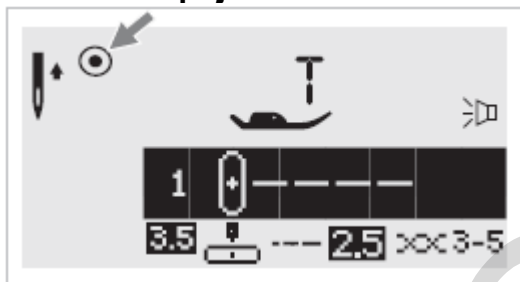

Zvolením tvarů přímého stehu 1-4 nebo tvarů stehu skupiny B 01-05 stroj při stisknutí tlačítka pojistného stehu okamžitě ušije 3 pojistné stehy a automaticky se zastaví.

Na LCD displeji stroje se objeví obrázek ⊙, dokud se stroj nezastaví.

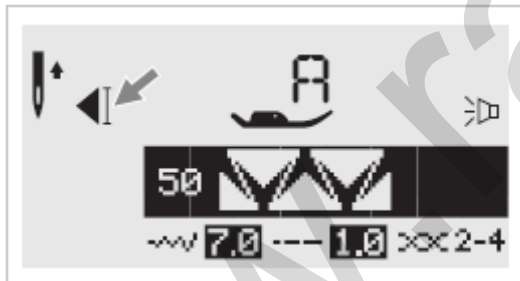

Když jsou zvoleny tvary přímého stehu 6-7, tvary stehu skupiny B 07-16, 33-50 a tvary stehu skupiny C 01-66 a stiskne se tlačítko pojistného stehu, stroj na konci současného stehu ušije 3 pojistné stehy a automaticky se zastaví.

Tato funkce se zruší dalším stisknutím tohoto tlačítka nebo volbou jiného tvaru stehu.

Na displeji LCD se zobrazí symbol ↶, dokud se stroj nezastaví.

Tlačítka provozu

- Tlačítka polohování jehly nahoru a dolů

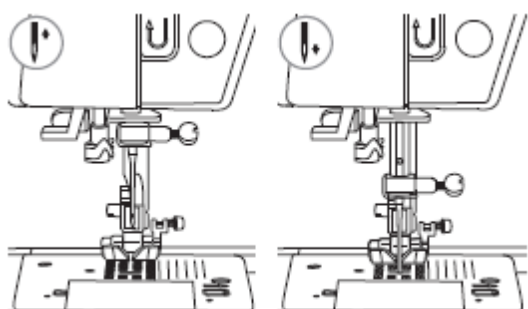
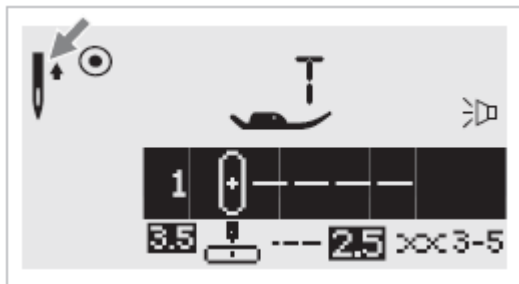

Stroj automaticky zastavuje šití s jehlou v horní poloze. Tlačítkem horní a dolní polohy jehly máte možnost zvolit zastavení s jehlou v horní poloze nebo zapíchnutou v látce.

Stisknutím tlačítka horní a dolní polohy jehly se jehla zvedne nebo klesne. Na pravé straně ikony jehly na displeji LCD se objeví šipka. Když je tlačítko horní a dolní polohy jehly stisknuté, mění se také směr šipky naznačující, zda se jehla zastaví v horní nebo v dolní poloze. Když šipka ukazuje nahoru, jehla se zastaví ve své nejvyšší poloze. Když šipka ukazuje dolů, jehla se zastaví v nejnižší poloze zapíchnutá v látce.

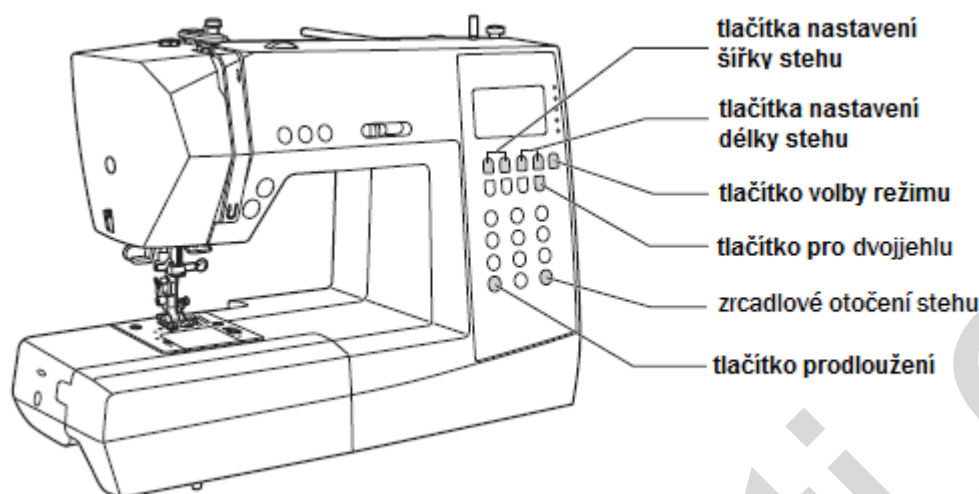

tlačítka nastavení šířky stehu

tlačítka nastavení délky stehu

tlačítka volby režimu

tlačítka pro dvojehlu

zrcadlové otočení stehu

tlačítka prodloužení

• Tlačítka nastavení šířky stehu

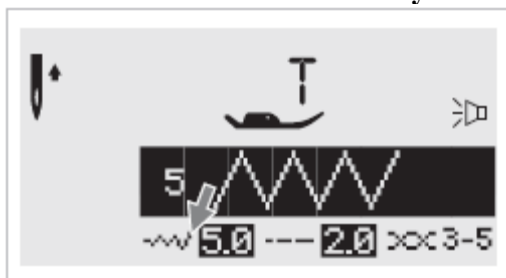

Když vyberete steh, stroj automaticky nastaví doporučenou šířku stehu, která bude číslicemi vyjádřena na displeji LCD. Šířku stehu je možné upravit stisknutím tlačítek nastavení šířky stehu.

Některé stehy mají omezený rozsah šířky stehu.



Aby byl steh užší, je třeba stisknout tlačítka „-“ (levé).

Aby byl steh širší, je třeba stisknout tlačítka „+“ (pravé).

Šířku stehu lze nastavit v rozmezí 0,0 – 7,0.

Některé stehy mají omezený rozsah šířky stehu.

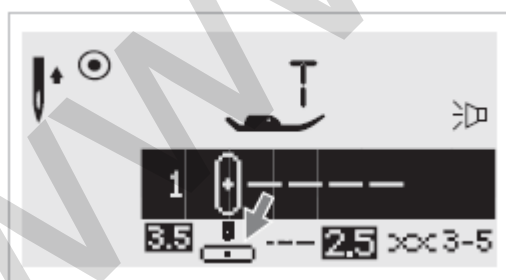

Když vyberete přímé stehy 1-4 a stehy skupiny B 01-05, tlačítka nastavení šířky stehu se reguluje pozice jehly. Stisknutím tlačítka „-“ (levé) se jehla posune doleva a stisknutím tlačítka „+“ (pravé) doprava. Číselná hodnota se mění od 0,0 u krajní polohy vlevo po 7,0 u krajní polohy vpravo. Přednastavená středová poloha jehly se ukazuje jako 3,5.

Tlačítka funkcí



• Tlačítko nastavení délky stehu

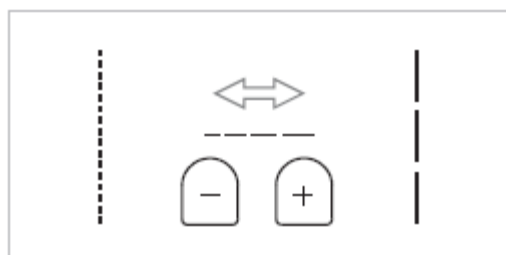
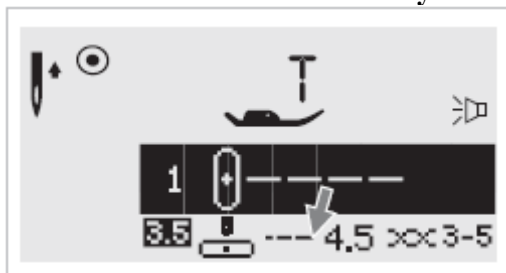





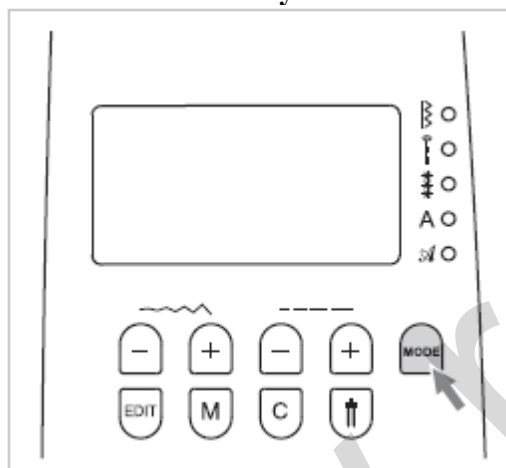

Když vyberete steh, stroj automaticky nastaví doporučenou délku stehu, která bude číslicemi vyjádřena na displeji LCD. Délku stehu je možné upravit stisknutím tlačítek nastavení délky stehu.

Aby byl steh kratší, je třeba stisknout tlačítko „-“ (levé). Aby byl steh delší, je třeba stisknout tlačítko „+“ (pravé). Délku stehu lze nastavit v rozmezí 0,0 – 4,5. Některé stehy mají omezený rozsah délky stehu.

• Tlačítko volby režimu MODE



Kontrolka LED bude při prvním zapnutí stroje nastavena na režim přímého stehu . Stisknutím tlačítka volby režimu MODE se přejde z jednoho režimu do jiného, přičemž se otevřou nové nabídky tvaru stehu. Když se stiskne tlačítko MODE, kontrolka LED se přemístí a naznačí, který režim je navolen.

-  **výběr přímého režimu stehu**
-  **režim užitkových a saténových stehů:** volba stehu pomocí číslicových tlačítek.
-  **režim dekorativních stehů**
volba písmen pomocí číslicových tlačítek.
-  **režim tiskacích písmen**
volba písmen pomocí číslicových tlačítek.
-  **režim psacích písmen**
volba písmen pomocí číslicových tlačítek.

• Tlačítko prodloužení (viz strana 61)

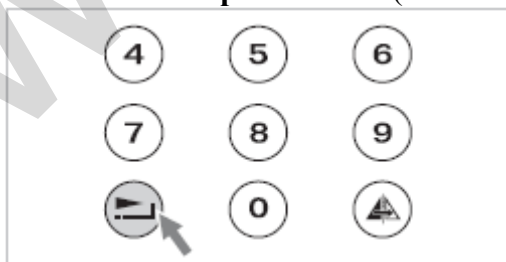

Stehy skupiny B 33-45 je možné prodloužit až na pětinašobek jejich normální délky stisknutím tlačítka .

Změna šířky a délky stehů nabízí širokou škálu tvarů stehu.

Tlačítka funkcí



- **Tlačítko zrcadlového otočení stehu** (viz strana 62)

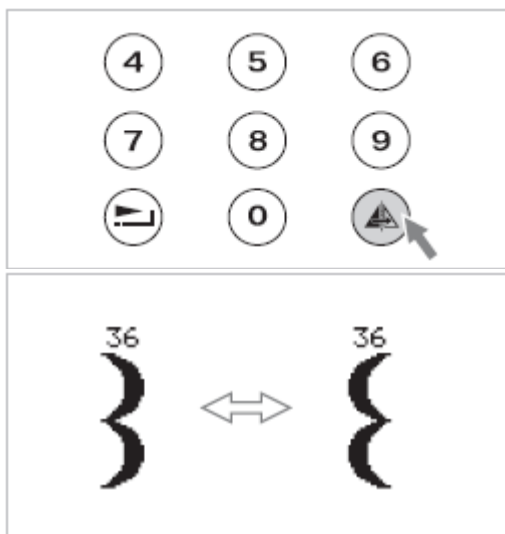

Přímé stehy 1-7, stehy skupiny B 01-16, 33-50 a skupiny C 01-66 je možné zrcadlově obrátit podél svislé osy stisknutím tlačítka . Stroj dál bude šít zrcadlově obrácené tvary stehů, až do následujícího stisknutí tlačítka zrcadlového otočení stehu. Funkci zrcadlení zruší také změna tvaru stehu.

Funkce zrcadlového obrazu tvaru stehu se objeví i na displeji LCD.

- **Tlačítko pro dvojehlu** (viz strana 63)

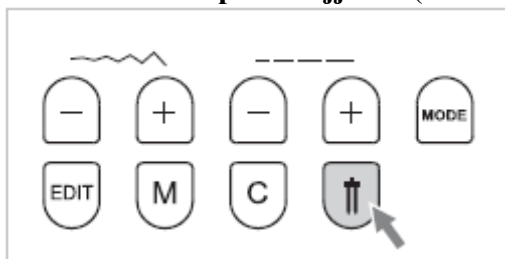

S dvojehlou je možné šít stehy přímého tvaru 1-7, skupiny B 01-16, 33-50 a skupiny C 01-07, 09-26, 28-62, 64-66 ve dvou souběžných řadách stejného tvaru dvěma různými nitěmi.

Stisknutím tlačítka  stroj automaticky sníží maximální šířku na šití dvojehlou. Dalším stisknutím tohoto tlačítka stroj přejde zpět na šití jednoduchou jehlou.

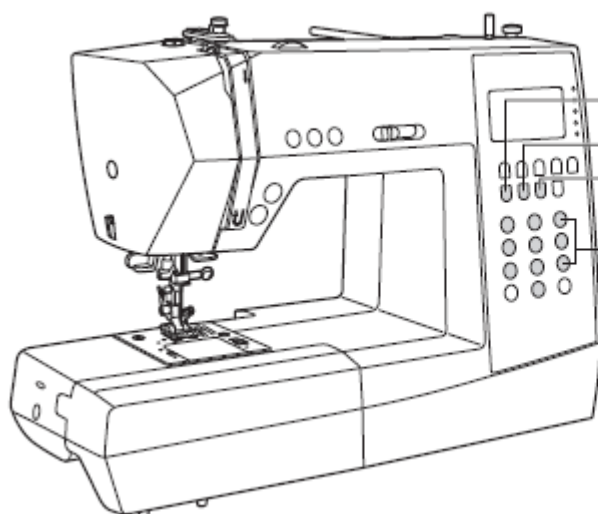
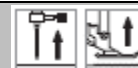

- tlačítko editace
- tlačítko paměti
- tlačítko vymazání
- volba přímého stehu a číslicová tlačítka

• Volba přímého stehu a číslicová tlačítka



Volba přímého stehu

Když je tlačítko režimu nastavené na přímý režim (direct mode), stisknutím tlačítek se navolí užité stehy zobrazené vedle příslušného číslicového tlačítka.

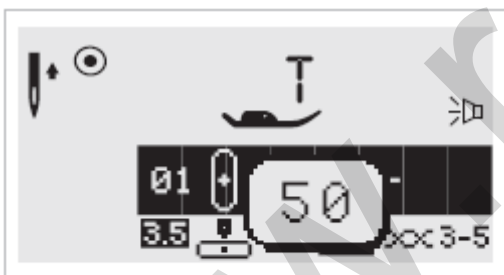

Číslicová tlačítka

K volbě požadovaného tvaru stehu a stisknutí číslicových tlačítek.

Stisknutím požadovaných číslic je možné zvolit jiný režim s výjimkou režimu přímého stehu.

Například: tvar 50

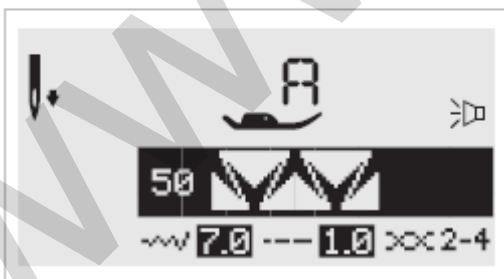

U všech ostatních režimů (režim užitého a saténového stehu, dekorativního tvaru stehu, tiskacích a psacích písmen) se tvary stehu zvolí pomocí číslicových tlačítek.

Například: tvar 50

Tlačítka volby



- Tlačítko editace

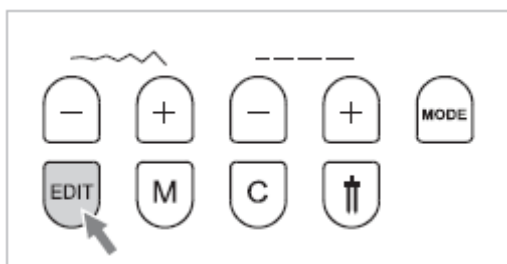

V režimu paměti se tlačítko EDIT používá k úpravě nastavení. Stisknutím tlačítka EDIT je umožněno ručně nastavovat šířku a délku stehu, zrcadlový obraz, prodloužení a funkci automatického zámku. Opětovným stisknutím EDIT je ukončen režim editace a stroj se vrátí do režimu paměti. (Více informací o programování paměti stroje na stranách 64-67.)

- Tlačítko paměti

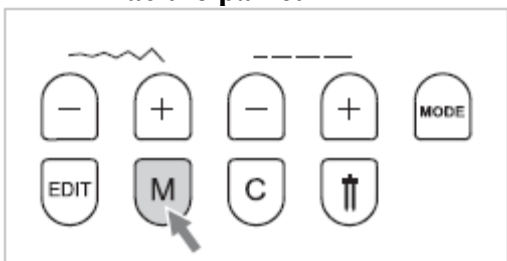

Stisknutím tlačítka M se stroj přepne do režimu paměti a ukládá kombinace písmen a dekorativních stehů. Pomocí tlačítka + a - nastavení šířky stehu se potvrdí vzor uložený v paměti stisknutím tohoto tlačítka v režimu paměti.

 **Prosím pozor:** Tvary přímého režimu a tvary stehu skupiny B 17-32 není možné uložit do paměti.

- Tlačítko vymazání

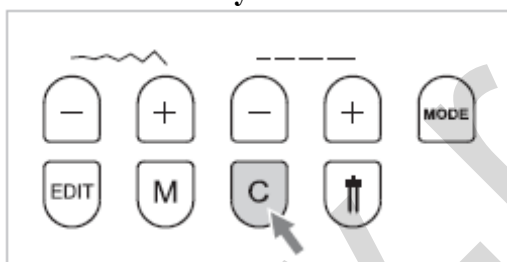

Toto tlačítko se stiskne tehdy, když je zvolen nesprávný znak. Každým stisknutím tohoto tlačítka se vymaže jeden znak nebo se jeho stisknutím odstraní přidaný vzor při šití kombinací znaků a dekorativních stehů.

Užitečné nápady

• Šití rohů

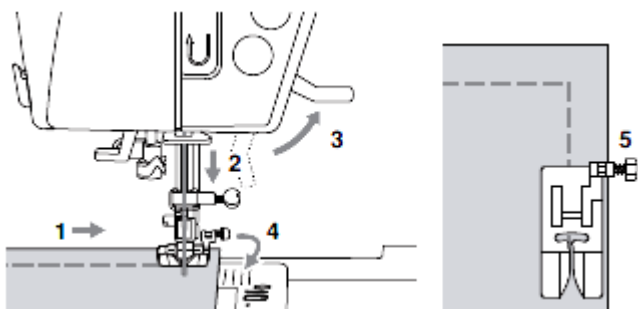

1. Když se při šití dostanete k rohu, zastavte šicí stroj.
2. Ručně nebo pomocí jednoho stisknutí tlačítka horní a dolní polohy jehly zapíchněte jehlu do látky.
3. Zvedněte šicí patku.
4. Látku otočte kolem zapíchnuté jehly.
5. Položte šicí patku a můžete opět začít šít.

• Zapošívání

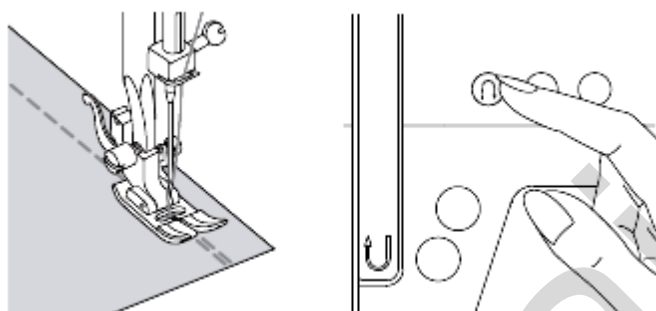

Zapošívání se používá k zajištění nití na začátku a na konci švu.

Stiskněte tlačítko zpětného chodu a udělejte asi 4 – 5 stehů.

Když tlačítko pustíte, stroj bude opět šít vpřed.

• Volné rameno

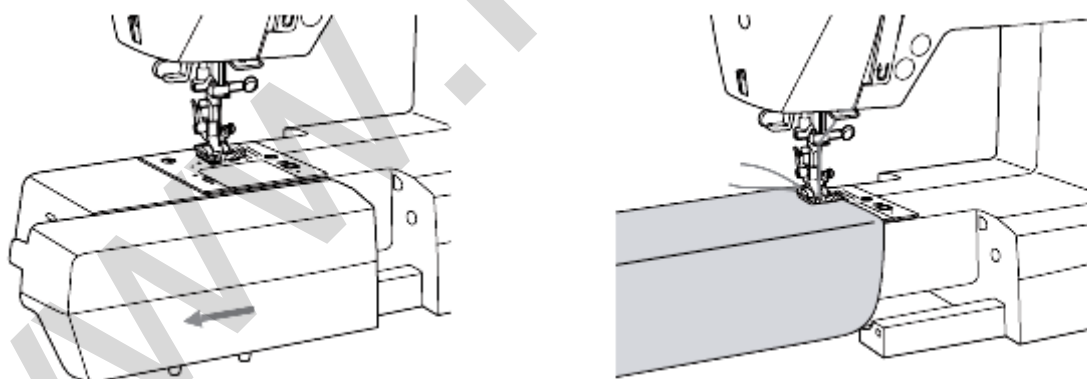

Šití s volným ramenem je vhodné například pro šití manžet u rukávů nebo lemů nohavic či jiných uzavřených kruhových částí.

Užitečné nápady

• Nasazení přídatného stolu

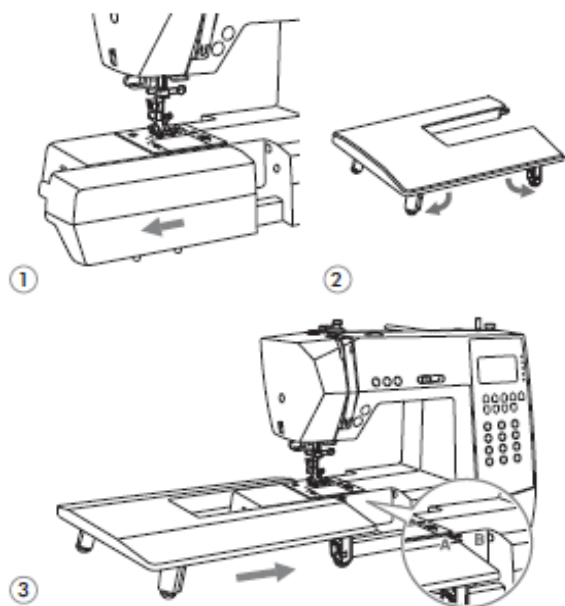

* Přídatný šicí stůl je doplňkovým příslušenstvím (není v ceně).

1. Šicí stůl i se schránkou na příslušenství vysuňte směrem doleva.
2. Podle šipky vytáhněte nožičku přídatného stolu.
3. Část A přídatného šicího stolu zaklapněte do části B na stroji.

• Šití silných látek

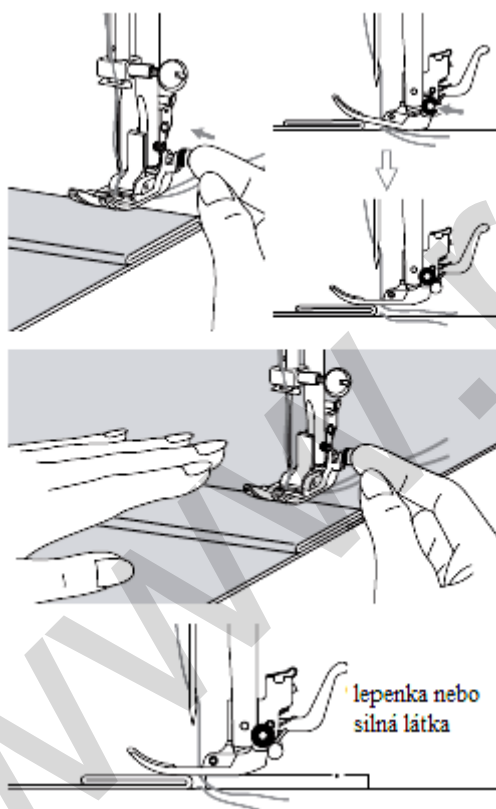

Zatlačením černého tlačítka na pravé straně univerzální šicí patky před spuštěním šicí patky se šicí patka zajistí v horizontální poloze. Tím se zajistí rovnoměrné posouvání látky na začátku švu. Pomůže při šití více vrstev látek, třeba přešívání švů při lemování jeansů.

Když narazíte na místo, kde je tloušťka materiálu větší, spusťte jehlu a zvedněte šicí patku. Stiskněte základnu šicí patky a zatlačte na černé tlačítko. Potom spusťte šicí patku a pokračujte v šití.

Černé tlačítko se automaticky uvolní po ušití několika stehů.

Můžete také dát další kus látky se stejnou tloušťkou na rub švu. Nebo podepřete šicí patku při posouvání rukou a šití k přehnuté straně.

Poloha jehly a délka stehu

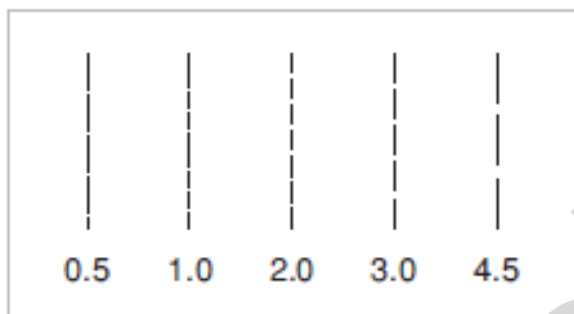
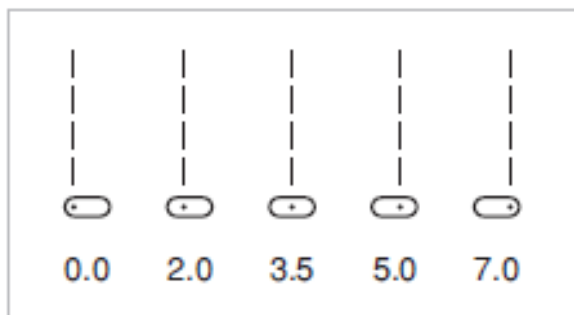
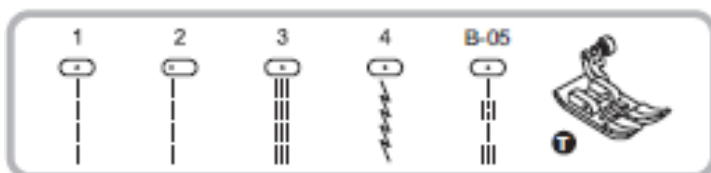

Změna polohy jehly

Toto nastavení platí pouze pro tvary přímého stehu 1-4 a stehy skupiny B 01-05. Přednastavená poloha je uprostřed na "3.5". Když stisknete tlačítko nastavení šířky stehu -, jehla se posune do polohy více vlevo. Když stisknete tlačítko nastavení šířky stehu +, jehla se posune do polohy více vpravo. Poloha jehly je znázorněna na LCD displeji ilustrací bodu a číslem.

Změna délky stehu

Stisknutím tlačítka - nastavení délky stehu se zkrátí délka stehu. Aby se délka stehu prodloužila, stiskněte tlačítko + nastavení délky stehu.

Obvykle platí, že čím je látka, nit a jehla silnější, tím delší by měl být steh.

Klikaté stehy

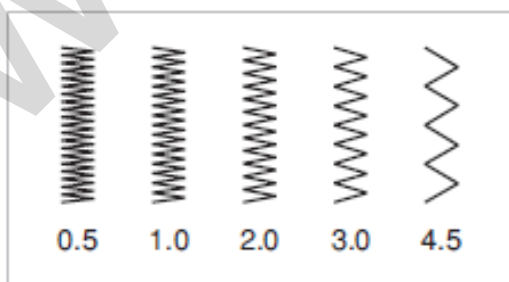
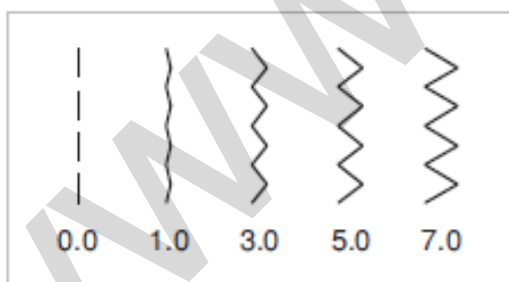

Nastavení šířky stehu

Maximální šířka klikatého stehu pro šití klikatým stehem je 7.0, avšak šířku je možné pro většinu tvarů zredukovat. Šířka se zvětšuje a zmenšuje od 0.0 – 7.0 stisknutím tlačítka + a - nastavení šířky stehu.

Nastavení délky stehu

Hustota klikatých stehů se zvětšuje s tím, jak se nastavení délky stehu blíží 0.3. Uhlazené klikaté stehy se obvykle objevují při nastavení 1.0 – 2.5. Klikaté stehy blízko u sebe se nazývají hladký či saténový steh.

Strečové stehy

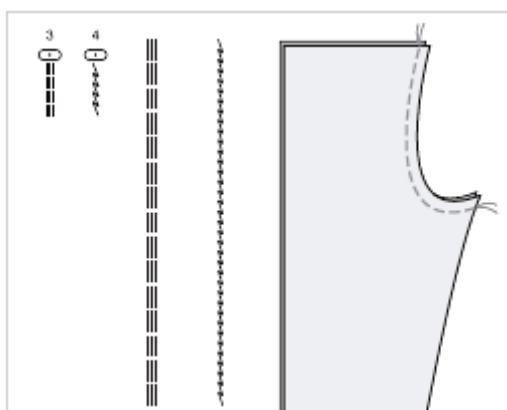
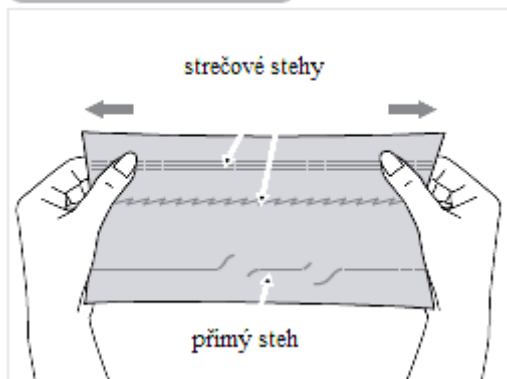
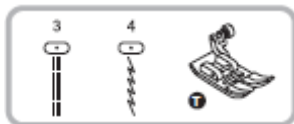

Strečové stehy jsou pevné a pružné a jdou s látkou a nepřetrhnou se. Jsou dobré pro látky pletené a látky, které se snadno krčí. Jsou vhodné ke spojování trvanlivých látek, například denimu.

Tyto stehy je možné využít i jako ozdobné krycí stehy.

Přímý strečový steh se používá k trojitému vyztužení strečových a zátěžových švů.

Overlockové stehy

• Použití patky pro overlockový steh



5.0~7.0 2.0~3.0

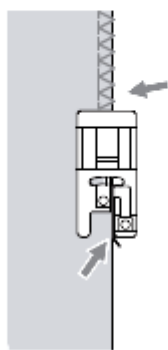
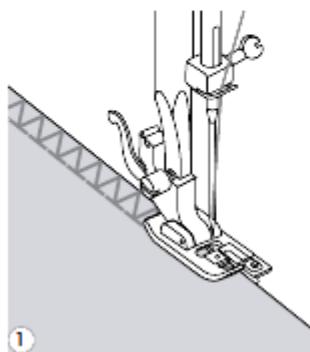

1. Sundejte základní patku a nasad'te patku pro overlockový steh.
2. Při šití ved'te kraj látky podél vodítka na overlockové patce.



Pozor: S overlockovou patkou je možné šít pouze přímé stehy tvaru 5 a 7. Šířka stehu se nesmí nastavit užší než 5.0, protože je možné, že při šití jiných tvarů stehů a nastavení šířek by jehla mohla narazit do šicí patky a zlomit se.

• Použití základní patky

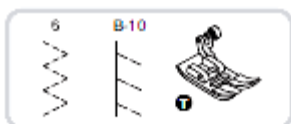

2.5~4.5 2.0~3.0

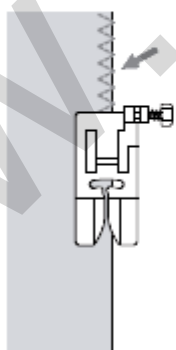
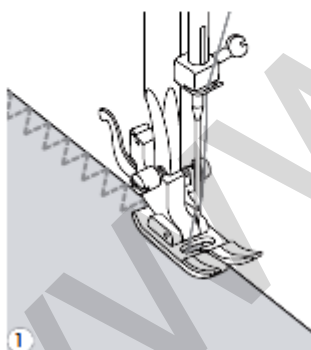

1. Vyměňte šicí patku a nasad'te základní patku.
2. Při šití overlocku podél kraje látky musí jehla na pravé straně procházet vedle okraje látky.

Slepé lemy



2.5~4.0

1.0~2.0

B-11: Slepý lem pro pevné látky
B-12: Slepý lem pro strečové látky

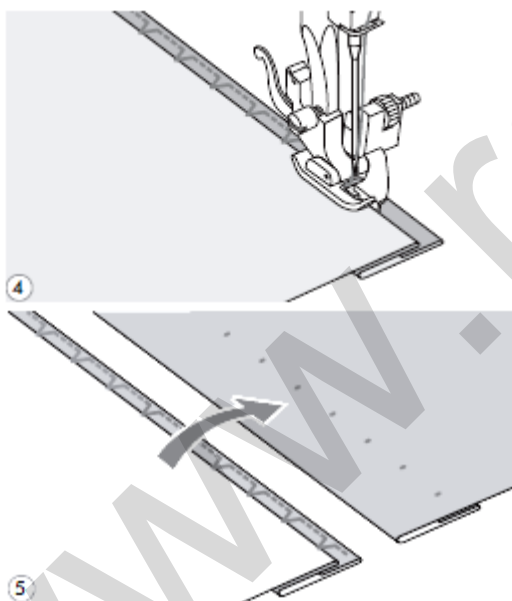
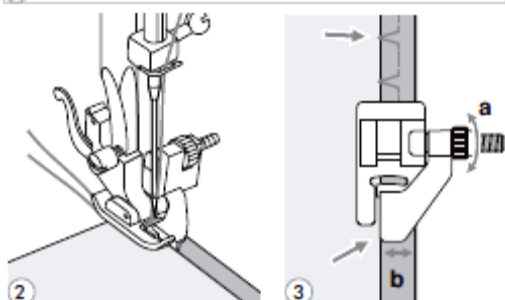
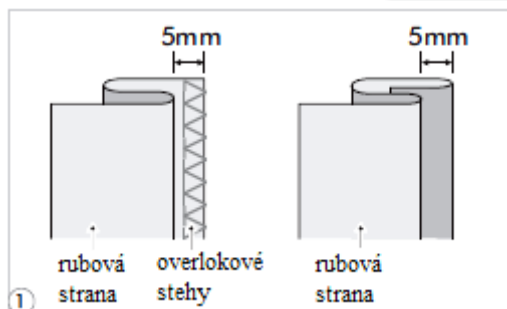

Prosím pozor: Šití slepých lemů vyžaduje praxi. Nejprve si šití vždy vyzkoušejte.

1. Přehněte látku podle obrázku tak, aby rub byl úplně nahoře.
2. Umístěte látku pod šicí patku. Rukou točte ručním kolem (vždy k sobě) proti směru hodinových ručiček, až se jehla přesune zcela vlevo. Musí přesně propíchnout sklad látky. Jestliže nepropíchně, seříd'te patřičně šířku stehu.
3. Otáčením knoflíku (a) seříd'te vodítko (b) tak, aby vodítko přesně doléhalo na sklad.
4. Šijte pomalu a látku pečlivě ved'te podél hrany vodítka.
5. Otočte látku.



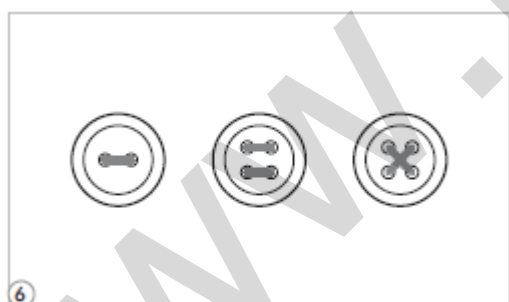
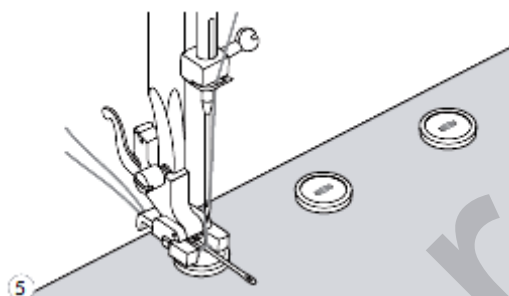
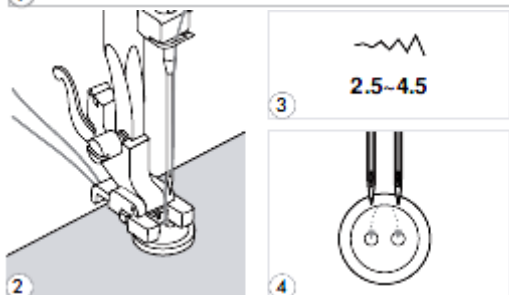
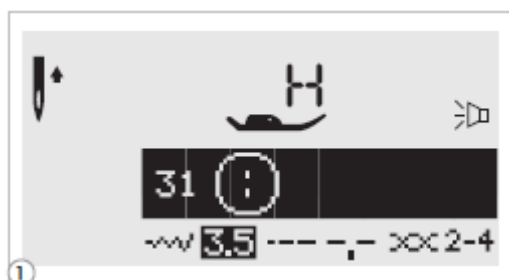





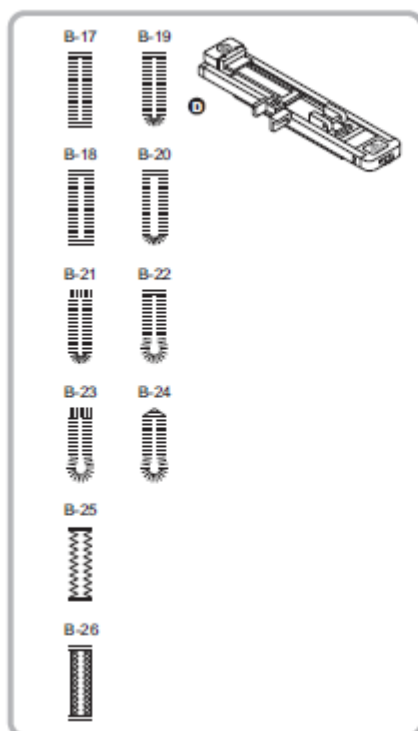



Našívání knoflíků



1. Pro steh k našívání knoflíků vyberte tvar stehu 31 ve skupině B. Vyměňte šicí patku a nasadte patku pro přišívání knoflíků.
2. Práci dejte pod patku. Knoflík umístěte do požadované polohy a položte patku.
3. Nastavte šířku stehu na 2.5-4.5 podle vzdálenosti mezi dvěma knoflíkovými dírkami.
4. Otáčením ručním kolem zkontrolujte, zda jehla hladce prochází levou i pravou dírkou knoflíku.
5. Před šitím stiskněte tlačítko automatického zámku (Auto-lock), aby se automaticky na začátku a konci stehu ušily vyztužovací stehy. Jestliže je nutný krček, položte na knoflík látačí jehlu a teprve potom šijte.
6. U knoflíků se 4 dírkami nejprve přišijte dvě přední dírky, posuňte práci vpřed a potom přišijte dvě zadní dírky.

Obšívání knoflíkových dírek



	
2.5~7.0	0.3~1.0
	
3.0~7.0	0.3~1.0
	
2.5~5.5	0.3~1.0
	
5.5~7.0	0.3~1.0
	
3.0~7.0	1.0~2.0
	
3.0~7.0	1.0~3.0

- B-17:** pro tenké a střední látky
- B-18:** pro tenké a střední látky
- B-19:** pro tenké a střední látky
- B-20:** pro tenké nebo střední látky
- B-21:** pro silnější látky
- B-22:** pro tenké a střední látky
- B-23:** pro silné látky
- B-24:** pro džíny a kalhoty
- B-25:** pro džíny a strečové látky s hrubým tkaním
- B-26:** pro strečové látky

 **Prosím pozor:** Před šitím knoflíkové díry na skutečné práci si to vyzkoušejte na odstřížku stejného typu látky.

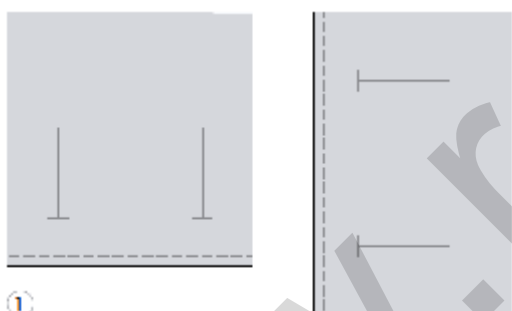

①

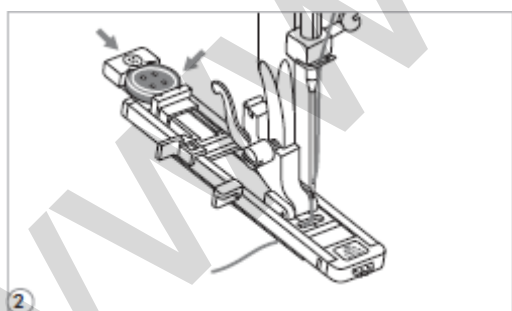

②

1. Označte si polohy knoflíkové díry na látku.

Největší délka knoflíkové díry je 3cm. (Součet průměru + tloušťky knoflíku.)

2. Nasadte patku na obšívání knoflíkových dírek, potom vytáhněte zadní část patky s obrázkem knoflíku a vložte do ní knoflík. Velikost knoflíkové díry je dána velikostí knoflíku. Nít je třeba vést otvorem v šicí patce a potom umístit pod patku.

Obšívání knoflíkových dírek

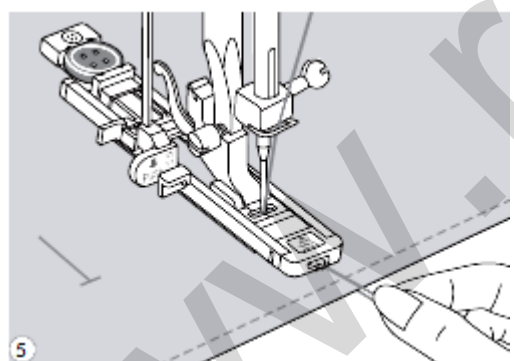
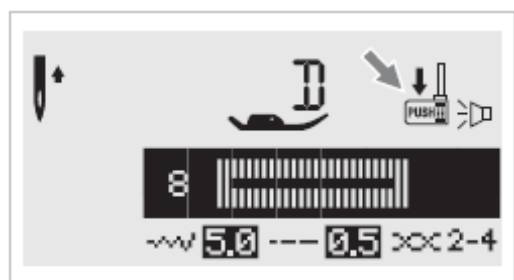
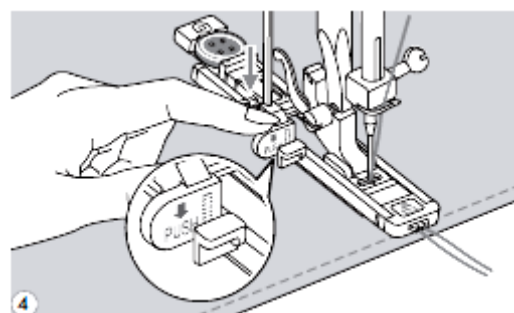
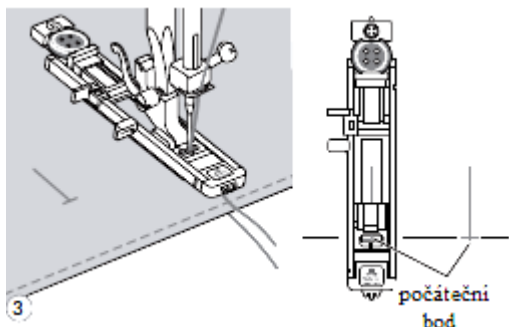

3. Zvolte steh na knoflíkové dírky. Seříd'te šířku a délku stehu na požadovanou šířku a hustotu. Položte látku pod šicí patku tak, aby značka osy byla vyrovnaná se středem patky na knoflíkové dírky.

4. Páčku knoflíkové dírky stlačte dolů a přesvědčte se, že se nachází za závorkou patky na knoflíkové dírky, jak je znázorněno na obrázku.

Prosím pozor: Když zvolíte jakýkoliv tvar stehu na knoflíkovou dírku, na displeji LCD se objeví obrázek  připomínající, že je nutné sklopit páčku na knoflíkové dírky.

5. Zlehka přidržujte konec horní nitě a začněte šít.

Obšívání knoflíkových dírek

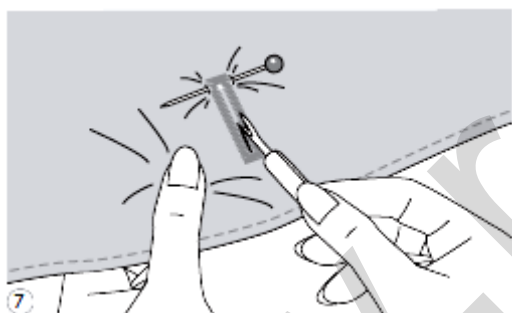
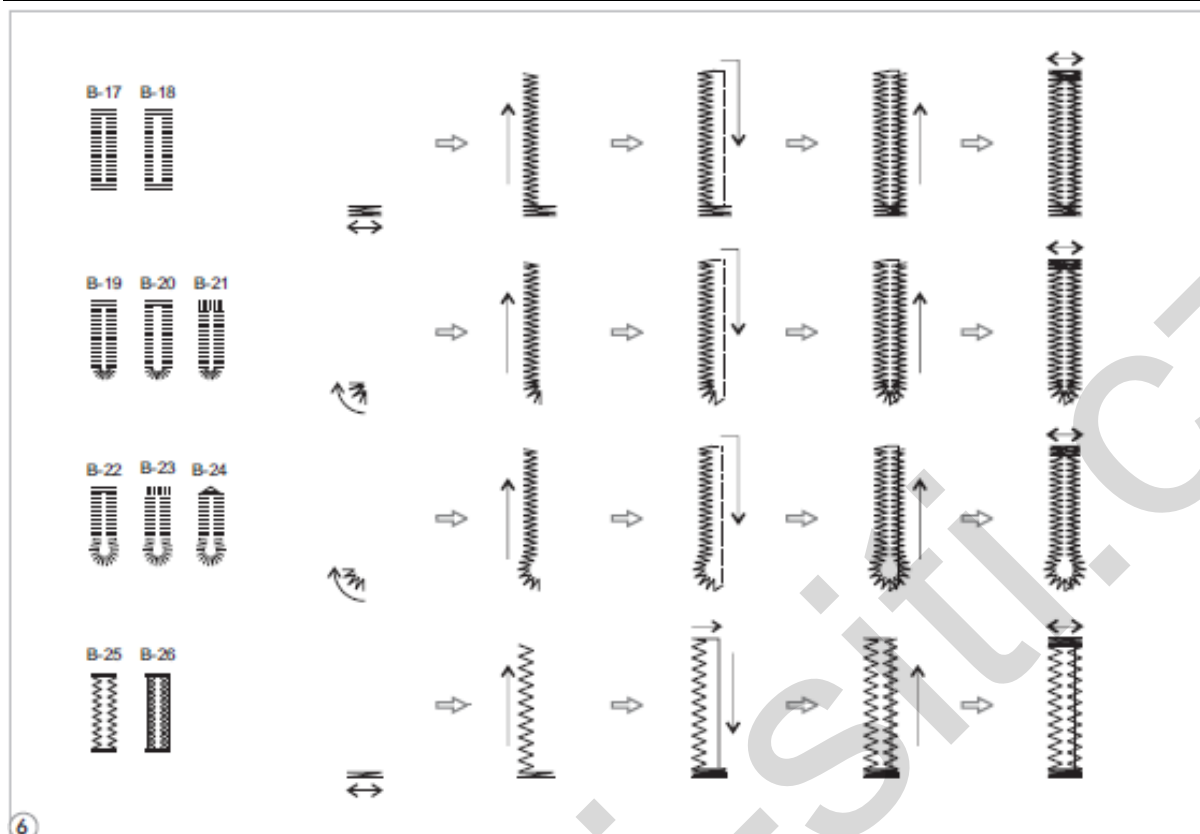

6. Knoflíkové dírky se šijí od přední strany šicí patky dozadu podle obrázku.
7. Prořízněte střed knoflíkové dírky a dávejte pozor, abyste nepřerázli žádné stehy na žádné straně. U závorčky použijte jako zarážku špendlík, abyste neřezali příliš daleko.

Obšívání knoflíkových dírek

• Vytváření knoflíkových dírek s výztuhou

Když budete šít vyztužené knoflíkové díry, zahákněte pod patku na knoflíkové dírky silnou nit nebo tkanici.

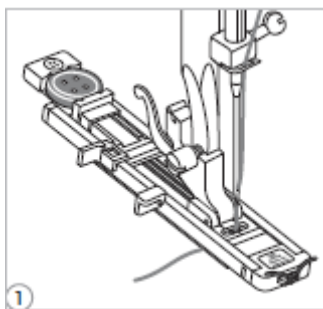

1. Nasad'te patku na knoflíkové dírky a na zadní stranu šicí patky zavěste hedvábnou nit. Dva konce hedvábné nitě zaved'te zepředu šicí patky do drážek a poté je tam na chvíli přivažte. Položte šicí patku a začněte šít.

Šírku stehu nastavte tak, aby odpovídala průměru hedvábné nitě.

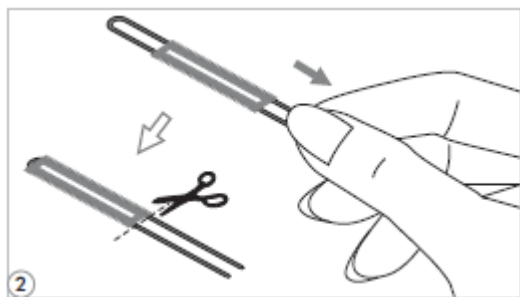

2. Až ukončíte šití, zlehka za hedvábnou nit zatahejte, abyste odstranili veškeré nerovnosti stehů a potom odstříhnete vše, co bude přebývat.

 **Prosím pozor:** Doporučuje se na rubu látky použít podkladovou vrstvu.

Šití závorek

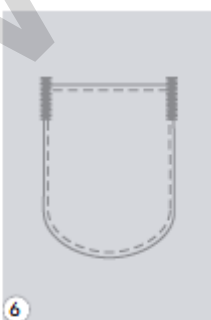
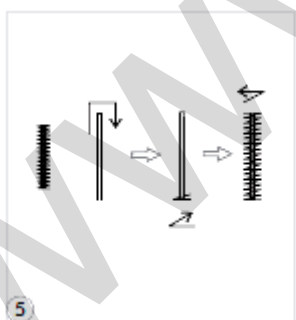
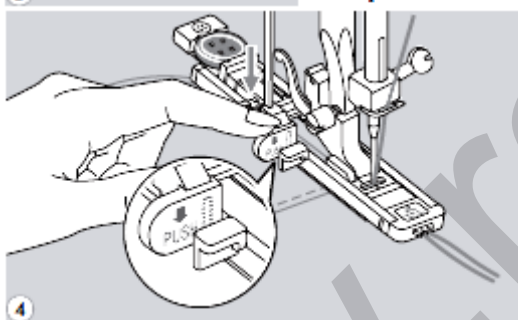
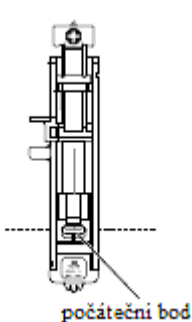
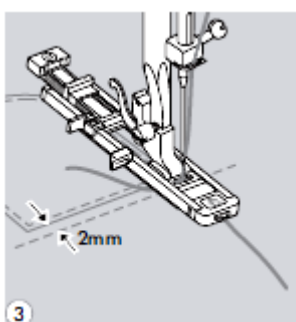
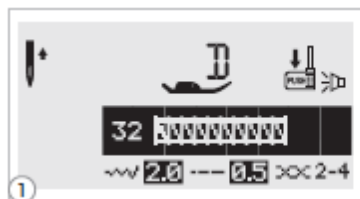
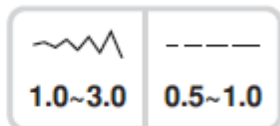
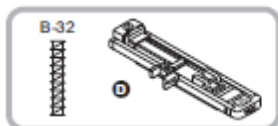

1. Steh pro závorky získáte vybráním tvaru 32 ze skupiny B tvarů stehu. Jako patku nasadíte patku pro obšívání knoflíků.
2. Držák knoflíků stáhněte dozadu. Vodící destičku knoflíku na patce na obšívání knoflíkových dírek nastavte na požadovanou délku.
3. Látku položte do takové polohy, aby jehla byla 2mm před místem, kde chcete začít šít, a poté položte šicí patku na látku.
4. Horní nit vedte směrem dolů otvorem v šicí patce. Zatáhněte dolů páčku pro knoflíkové dírky. Páčka pro knoflíkové dírky se nachází za konzolou na patce pro obšívání knoflíkových dírek. jemně přidržíte konec horní nitě levou rukou a začněte šít.
5. Ušijí se závorkové stehy.
6. Jako příklad je na obrázku znázorněn postup šití závorek na rozích kapsy.

Obšívání očka

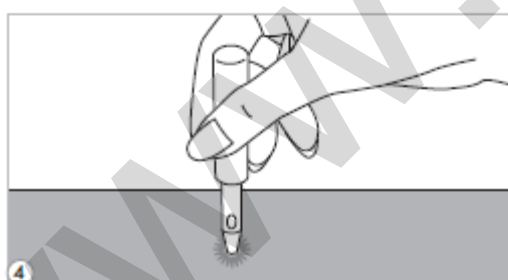
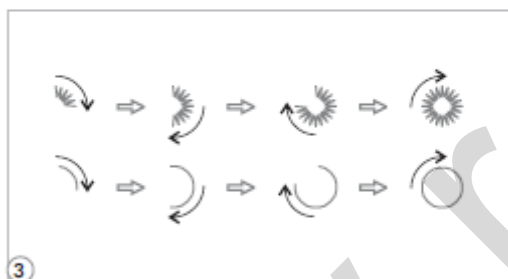
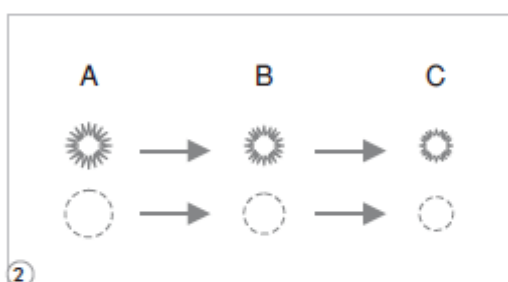
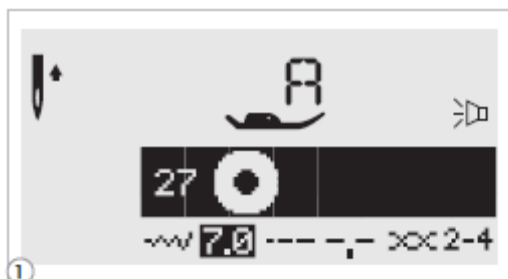

B-27 Zvolte pro šití oček na páscích, apod.

B-28: Zvolte pro šití oček na páscích, apod.

1. Zvolením tvaru 27 nebo 28 ze skupiny stehů B získáte steh pro obšívání očka. Nasadíte šicí patku A.

2. Stisknutím tlačítka – nebo + nastavení šířky stehu navolte velikost očka.

Velikost očka.

A. velké: 7,0mm.

B. střední: 6,0mm.

C. malé: 5,0mm.

3. Spusťte jehlu tak, aby se zapíchlá do látky na začátku stehu, a poté sklopte páčku šicí patky.

Jakmile došijete, stroj automaticky zapošíje pojistné stehy a zastaví se.

4. Uprostřed očka udělejte pomocí šídla otvor.

* Šídlo není součástí příslušenství stroje.

Látací steh

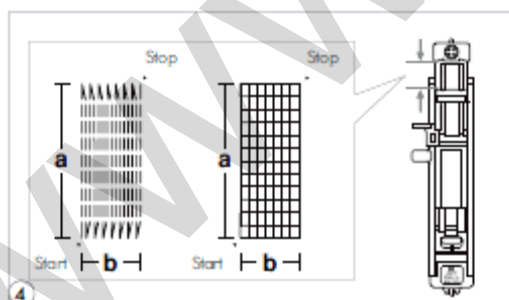
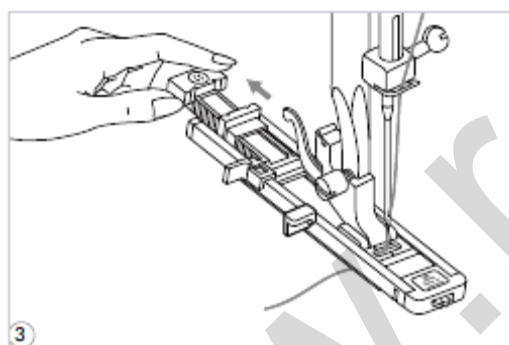
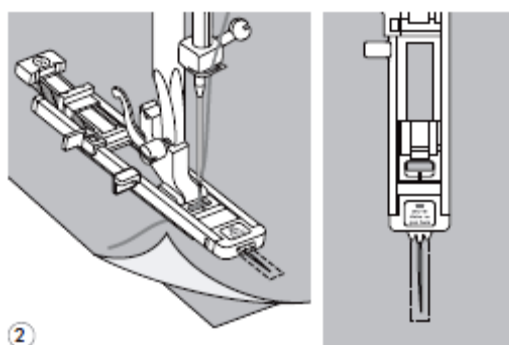
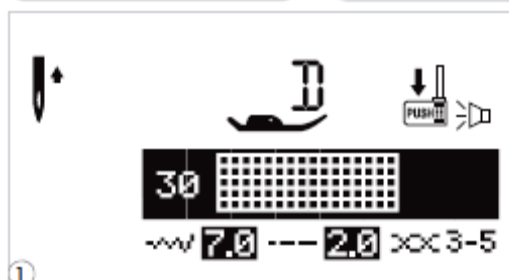

1. Látací steh dostanete zvolením tvaru stehu 29 nebo 30 ze skupiny tvaru stehů B. Jako patku nasadíte patku na obšívání knoflíkových dírek.

2. Nastehujte k sobě horní látku a podkladovou látku. Pomocí tlačítka nastavení šířky stehu navolte šířku tvaru. Spusťte šicí patku na střed trhliny.

3. Držák knoflíku vytáhněte dozadu. Vodicí destičku knoflíků na patce na obšívání knoflíků nastavte na požadovanou délku.

4. Velikost tvaru stehovacího cyklu se mění. Maximální délka tvaru stehu je však 2,6 cm a maximální šířka tvaru stehu je 7 mm.

- a. Délka tvaru látacího stehu.
- b. Šířka tvaru látacího stehu.

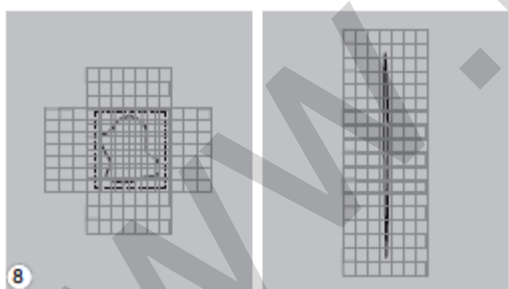
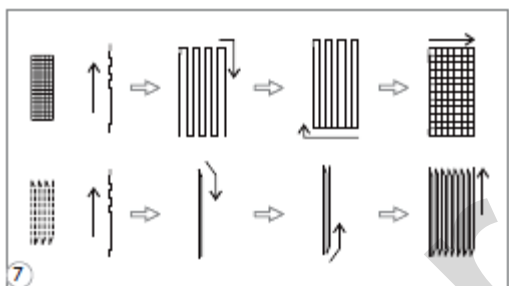
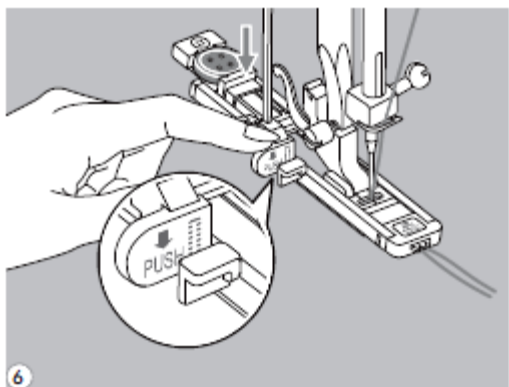
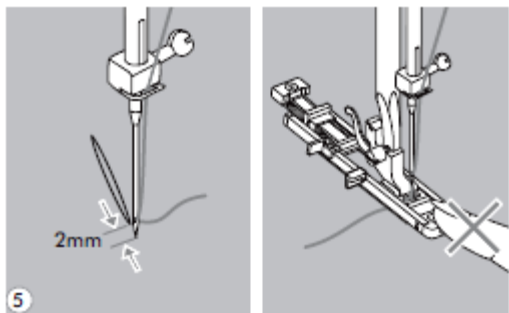

Látací steh



5. Položte látku tak, aby jehla byla 2 mm před místem, kde se má látat, a potom sklopte páčku šicí patky.

 **Prosím pozor:** Když spouštíte šicí patku, netlačte na její přední část. Látání jinak nebude provedeno ve správné velikosti.

6. Ved'te horní nit dolů, aby procházela otvorem v šicí patce. Stáhněte dolů páčku na knoflíkové dírky. Páčka na knoflíkové dírky bude v poloze za konzolou na patce na obšívání knoflíkových dírek. Jemně levou rukou přidržíte konec horní nitě a začněte šít.

 **Prosím pozor:** Když vyberete jakýkoliv tvar stehu k obšívání knoflíkové dírky nebo látání, na displeji LCD se objeví obrázek  upomínající, že musíte spustit páčku na knoflíkové dírky.

7. Látací stehy se šijí zepředu šicí patky dozadu, jak je na obrázku.

8. Jestliže se má šít plocha, která je příliš velká, je možné ji křížem přešívat několikrát, aby bylo dosaženo požadovaného výsledku.

Všívání zipů

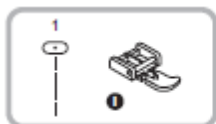

⚠ **Pozor:** Patku na všívání zipů je možné používat pouze při nastavení stroje na šití přímým stehem. Opatrnosti je třeba při výběru polohy jehly, protože by při šití v pozměněné poloze jehly nebo jiným tvarem stehu mohla narazit do šicí patky a zlomit se.

• Všívání středového zipu

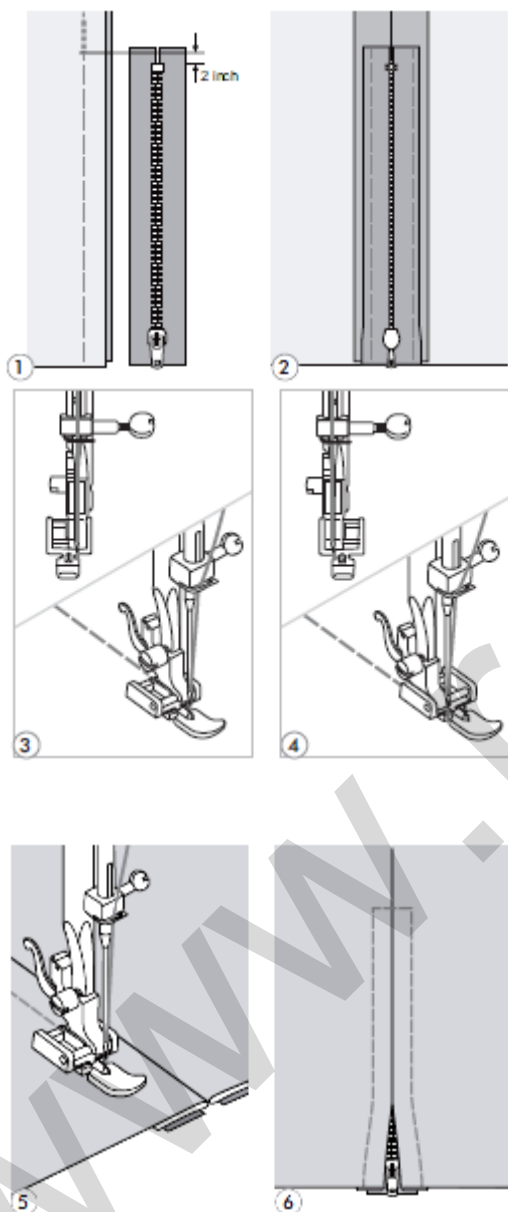

1. Nastehujte otvírání zipu na oděv.
2. Stiskem otevřete přídavek na šev. Vložte zip lícem dolů na přídavek švu tak, aby zoubky lícovaly s linií švu. Nastehujte pásku zipu.
3. Nasadte patku na všívání zipů. Když budete šít levou stranu zipu, připevněte k držáku pravou stranu kolíku šicí patky.
4. Když budete šít pravou stranu zipu, připevněte k držáku levou stranu kolíku šicí patky.
5. Přišijte levou stranu zipu od spodní strany zipu nahoru.
6. Přišijte příčně spodní konec a pravou stranu zipu. Vypárejte stehování a zažehlete.

Všívání zipů

• Všívání bočního zipu

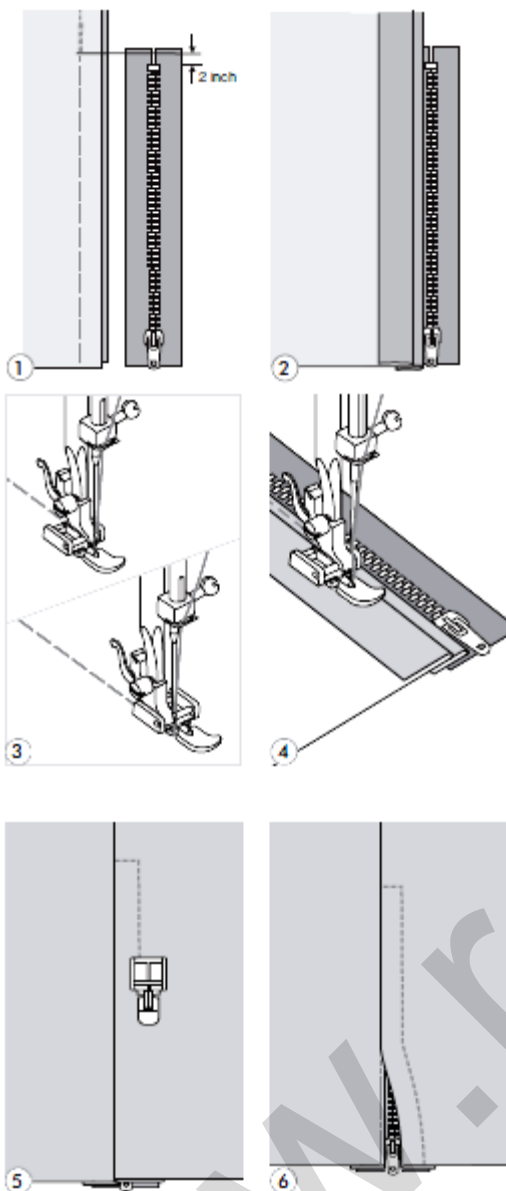

1. Nastehujte otvírání zipu na oděv.
2. Zahněte do levého přídávku na šev. Otočte pod pravý přídavek na šev, aby se vytvořil sklad 3 mm.
3. Nasad'te patku na všívání zipů. Když budete šít levou stranu zipu, připevněte k držáku pravou stranu kolíku šicí patky. Když budete šít pravou stranu zipu, připevněte k držáku levou stranu kolíku šicí patky.
4. Přišijte levou stranu zipu zespodu nahoru.
5. Otočte látku lícem ven, přišijte příčně spodní konec a pravou stranu zipu.
6. Zastavte asi 5cm od horní strany zipu. Vypárejte stehování a rozevřete zip. Přišijte zbytek švu.

Lemování

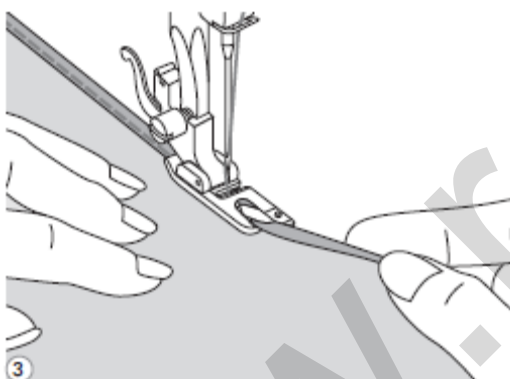
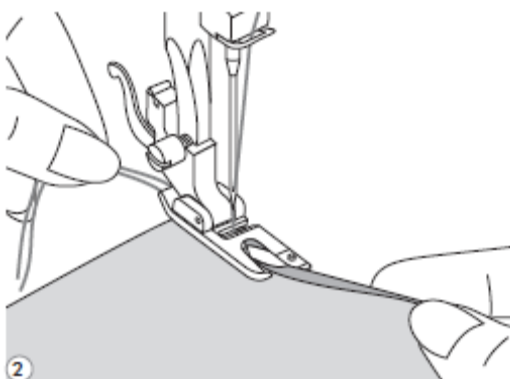
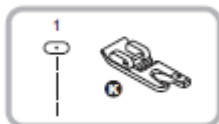

1. Zahněte kraj látky asi o 3 mm a potom ještě jednou o další 3 mm v délce kolem 5 cm podél kraje látky.

2. Otáčením ručního kola směrem k sobě zapíchněte jehlu do skladu a spusťte šicí patku. Ušijte několik stehů a zvedněte patku.

Vložte sklad látky do spirálového otvoru lemovací patky. Posunováním látkou tam a zpět vytvarujte sklad do podoby svitku.

3. Spusťte šicí patku a pomalu začněte šít, a přitom rovnoměrně směřujte nezpracovaný okraj látky před lemovací patkou do zarolování v patce.

Kordování (přišívání šňůrek)

Látku je možné zkrášlit našitím jednoho, dvou nebo tří pramenů šňůrek. Je možné používat vyšivací bavlnku nebo jemnou vlněnou přízi.

• Jednoduché kordování

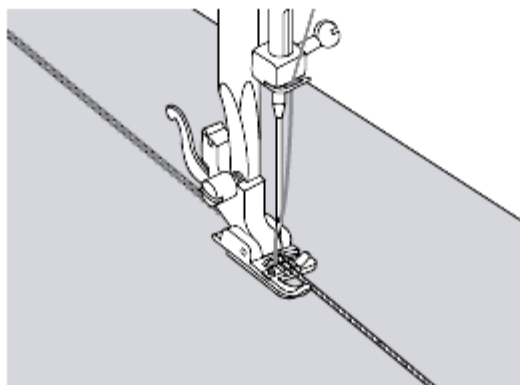

Na látce si vyznačte vzor. Šňůrku vložte do středové drážky kordovací patky otvorem z pravé strany. Vytáhněte šňůrku asi 5 cm za patku.

Drážky pod patkou budou průběžně držet šňůrku na místě, zatímco se přes ni tvoří stehy.

Zvolte steh a nastavte šířku stehu tak, aby stehy přesně překrývaly šňůrku. Položte šicí patku a pomalu šijte. Přitom navádějte šňůrku podle vyznačeného vzoru.

• Trojité kordování

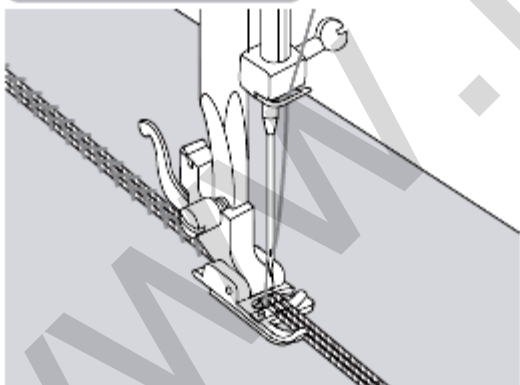

Zatlačte šicí nit doleva a do drážek patky vložte tři šňůrky. Vytáhněte asi 5 cm šňůrek ven za patku. Zvolte si příslušný tvar stehu a nastavte šířku stehu tak, aby stehy přesně překrývaly šňůrky. Položte šicí patku a pomalu šijte a přitom ved'te šňůrky.

Šití saténovým stehem (vyšívání)

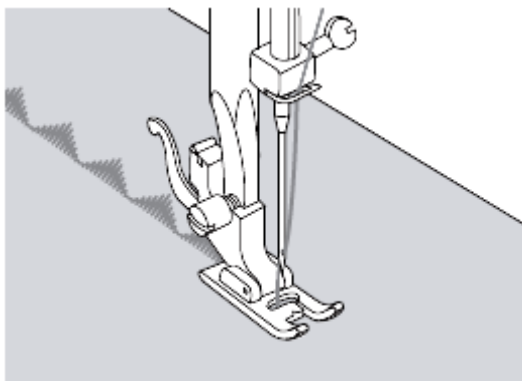
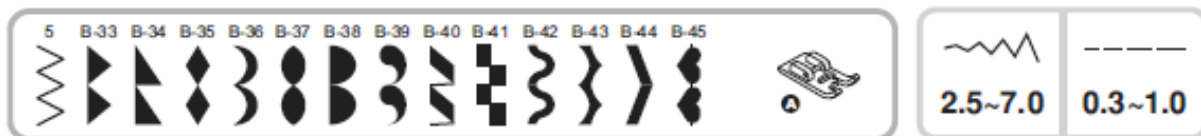

Pro šití saténovým stehem a šití ozdobných čili dekorativních stehů se používá patka na saténový steh. Tato patka má na spodní straně drážku, která umožňuje, aby hustá vrstva stehů volně procházela pod patkou.

Změnu saténového či ozdobného stehu můžete provést přizpůsobením délky a šířky tvaru stehu stisknutím tlačítek nastavení délky a šířky stehu. Nastavení délky a šířky stehu si zkoušejte na odstrižcích látky, abyste našli to správné.

 **Prosím pozor:** Když budete šít velmi slabé látky, doporučuje se použít výztuhové nebo podkladové vrstvy na rubu látky.

Vodítko okraje a prošívání

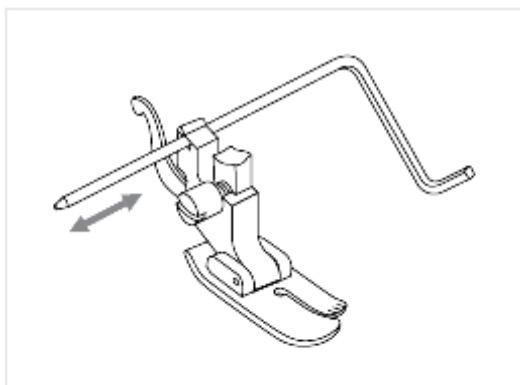
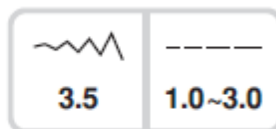

Do držáku šicí patky vložte vodítko okraje a prošívání podle znázornění na obrázku a nastavte vzdálenost podle potřeby.

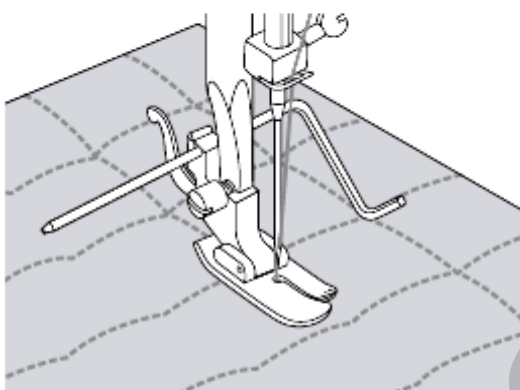

Ušijte první řadu a látku posuňte tak, aby při šití dalších řad vodítko procházelo vždy po předcházející řadě stehů.

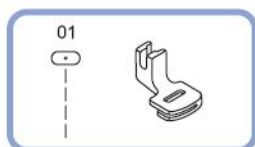

3.5



4.5

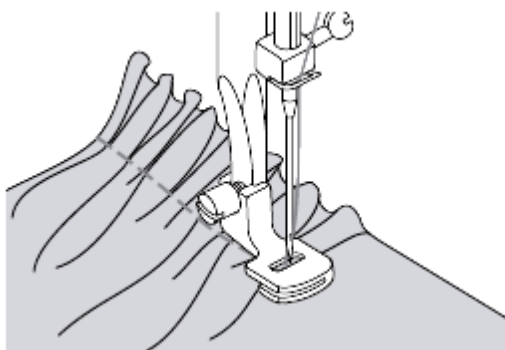

Nařasená látka

Vyjměte držák šicí patky a nasad'te řasící patku. Látku, kterou chcete řasit, položte pod šicí patku.

Ušijte jednu řadu stehů. Díky stehům se látka začne automaticky řasit.

Požadovanou hodnotu řasení nastavíte kolečkem napětí horní nitě. Menší napětí má za následek volnější řasení, zatímco výsledkem většího napětí bude plnější řasení.

Kolečko nastavení délky stehu je taktéž možné využít k seřízení hodnoty řasení. Čím je steh delší, tím plnějších skladů nařasení se dosáhne.

Řasení a našití nařasené látky v jednom kroku

Když se na řasící patku podíváte pozorně, všimnete si, že má na spodní straně štěrbinu.

Pomocí této štěrbinu je možné řasit spodní vrstvu látky při současném přišití rovné horní vrstvy. Používá se například pro šití pasu u živůtku šatů.

- Sejměte držák šicí patky a nasad'te řasící patku.
- Látku, kterou chcete řasit, položte pod šicí patku lícovou stranou nahoru.
- Vložte horní vrstvu látky do štěrbinu lícovou stranou dolů.
- Obě vrstvy posunujte dle znázornění na obrázku.

Poznámka: Když budete zkoušet nastavení stroje, abyste dosáhli rovnoměrného řasení, pracujte s kroky po 25 cm látky nebo gummy. Tak snadněji zjistíte nastavení, a jak velké změny budete muset u tohoto díla udělat. Vždy zkoušejte s takovou látkou a ve stejném směru osnovy jako budete pracovat při konečném zpracování.

Poznámka: Aby bylo možné látku lépe vést, šijte spíše nižší až střední rychlostí.

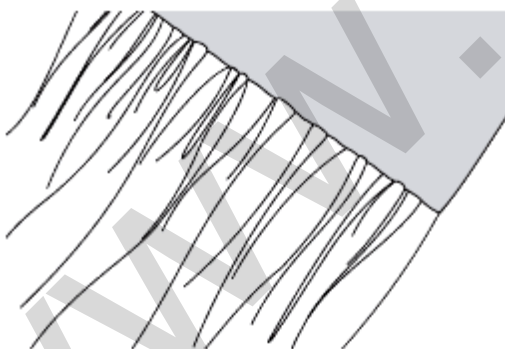
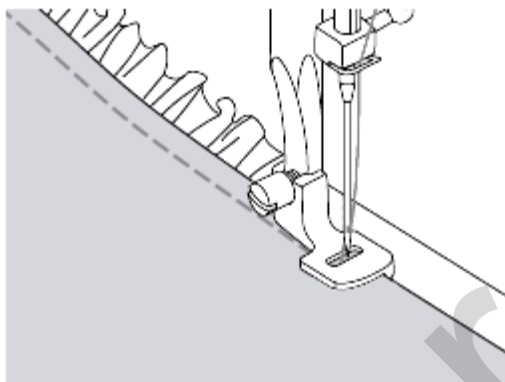

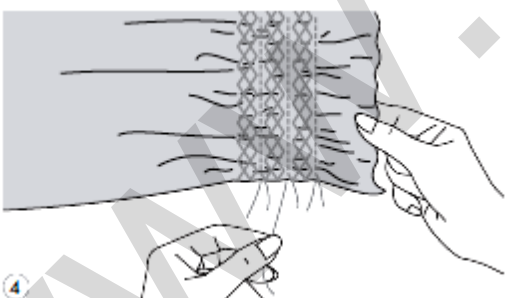
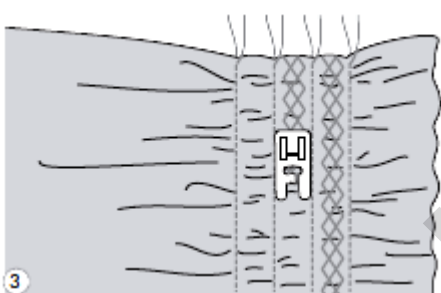
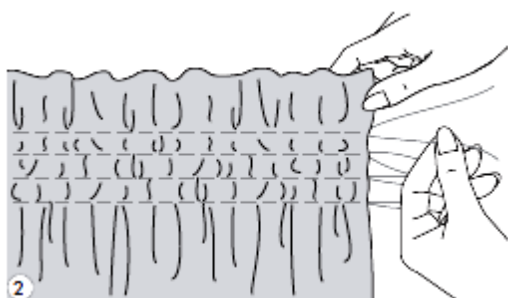
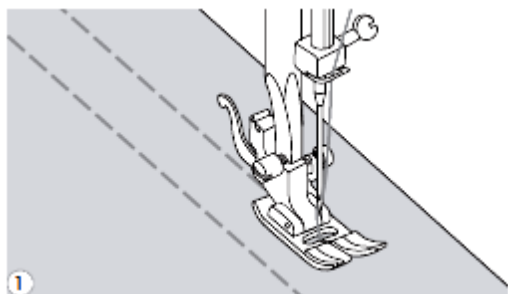
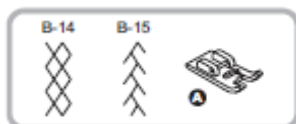

Nabírání

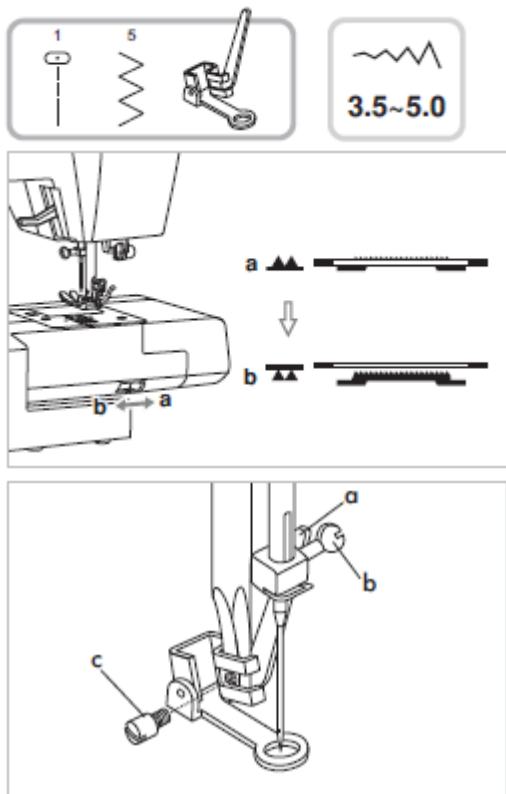

1. S univerzální patkou ušijte přes nabírané místo švy přímým stehem ve vzdálenosti 1 cm od sebe. Bude to snadnější, když se lehce sníží napnutí horní nitě, takže spodní nit bude možné později vytáhnout a nabrat tak látku.
2. Na jedné straně udělejte na nitích uzlík. Zatáhněte za spodní nitě a rovnoměrně rozdělte vzniklé nařasení. Zajistěte nitě na opačném konci.
3. Pokud je třeba, snižte napnutí a mezi švy rovným stehem ušijte švy ozdobným tvarem stehu.
4. Vytáhněte řasící stehy.

Šití volným pohybem / látání



Páčku posunovacích zoubků nastavte do polohy , aby se posunovací zoubky schovaly do desky.

Sundejte držák šicí patky a přímo na jehelní tyč nasadte látací patku. Páčka (a) musí být za upínacím šroubem jehly (b). Ukazovákem pevně zezadu přitiskněte látací patku a utáhněte šroub (c).

• Látání

 **Prosím pozor:** Při látání s volným pohybem látky není v činnosti vnitřní mechanismus stroje posunující látku. Pohyb látky ovládá pouze osoba, která šije. Nejlépe se ovládá pomocí kroužku na vyšívání (není součástí). Musí se vzájemně koordinovat rychlost šití a pohyb látky.

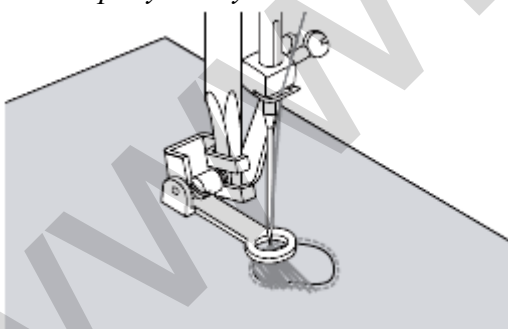

Nejprve šijte kolem okrajů díry (tím se zapošíjí nitě). Pohybem kroužku pod jehlou tam a zpět šijte stehy přes díru. Na každé straně pracovní plochy přešijte okrajové stehy. Snažte se řady stehů šít těsně u sebe a s rovnoměrnou délkou. Když je prostor díry zaplněný, otočte dílo a přes tuto plochu ušijte podobným způsobem křížné stehy.

Šití volným pohybem / látání

• Vyšívání vzorů

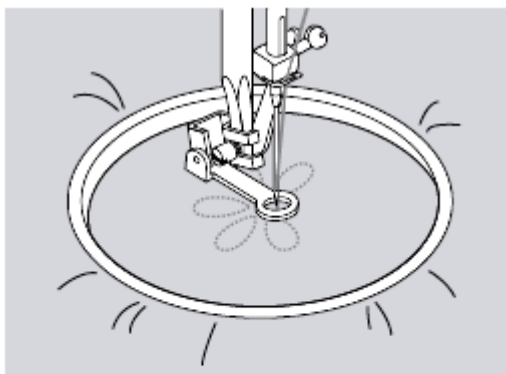

Obšijte obrys vzoru pomocí kroužku na vyšívání. Zvolte klikatý tvar stehu a podle potřeby nastavte šířku stehu. Dbejte na to, abyste při šití udržovali stálou rychlost.

Vyplňte vzor, přičemž postupujte od okraje ke středu. Stehy musí být stále blízko u sebe.

Delší stehy můžete udělat rychlejším pohybem kroužku a kratší stehy tak, že budete kroužkem pohybovat pomaleji.

Na konci zajistěte vyztužujícími stehy stisknutím tlačítka automatického zámku.

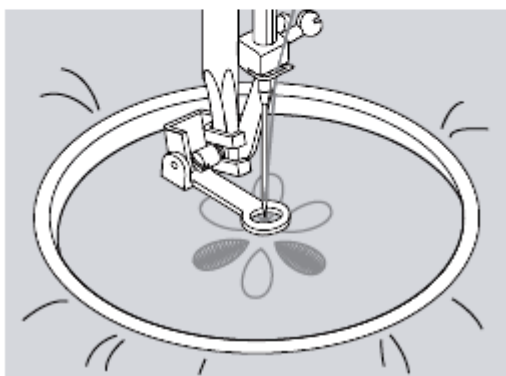

• Vyšívání monogramů

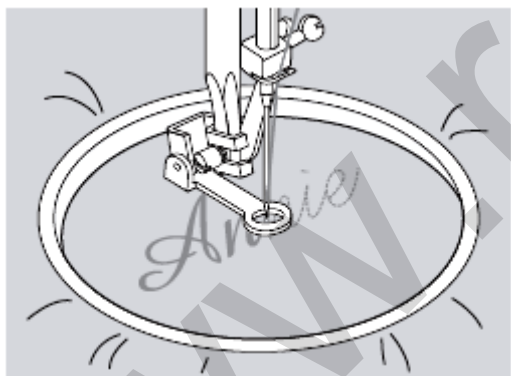

Zvolte klikatý tvar stehu a podle potřeby nastavte šířku stehu. Šijte stálou rychlostí a pohybem kroužku veďte jehlu po obrysu písma.

Když písmo dokončíte, zajistěte vyztužujícími stehy stisknutím tlačítka automatického zámku.

* Kroužek na vyšívání není v ceně stroje.

Kráčející patka (horního podávání)

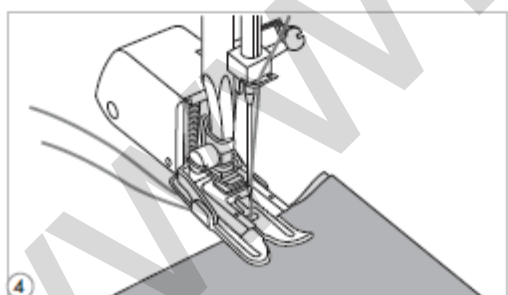
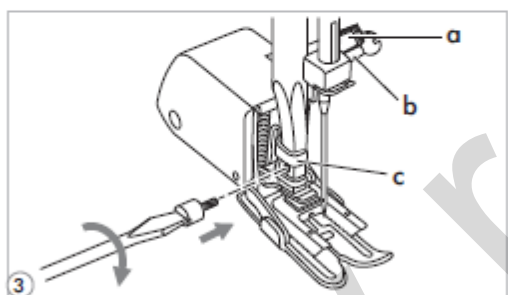
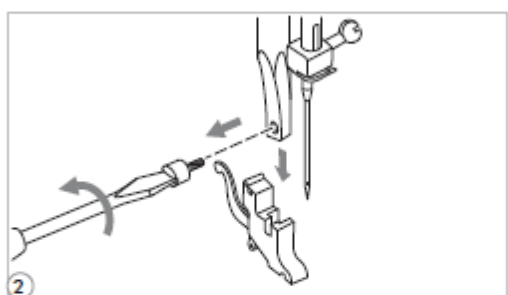
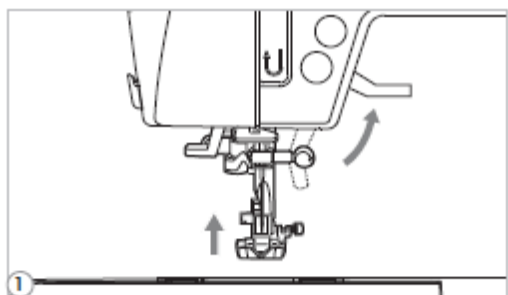
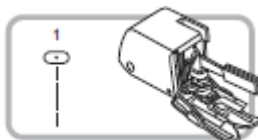

Prosím pozor: Vždy nejprve zkuste šít bez krokovací patky. Toto příslušenství by se mělo používat jenom tehdy, když to bude nezbytné.

Když budete na stroji používat standardní, obyčejnou patku, látka se bude snadněji navádět a lépe budete vidět šev. Tento šicí stroj umožňuje dělat stehy vynikající kvality na látkách v široké škále od jemných šifónů po několik vrstev denimu.

Kráčející patka z příslušenství vyrovnává posouvání horní a spodní vrstvy látky a lépe se s ní lícují kostky, proužky a vzory. Pomáhá také zabránit nerovnoměrnému posunu u velice obtížných látek a látek s vlasem.

1. Zvedněte páčku zdvihu šicí patky, aby se patka nadzvedla.
2. Sejměte držák šicí patky odšroubováním upevňovacího šroubu na jehelní tyči (proti směru hodinových ručiček).
3. Nasadíte na stroj kráčející patku takto:
 - Rameno (a) musí zapadnout nad šroub a uchycení jehly (b).
 - Nasuňte násadku (c) ze svého pohledu zleva doprava tak, aby zapadla do nohy šicí patky.
 - Spusťte patku dolů.
 - Nasadíte zpět upevňovací šroub šicí patky a utáhněte (po směru hodinových ručiček).
 - Zkontrolujte bezpečné a pevné utažení šroubu jehly i upevňovacího šroubu šicí patky.
4. Vytáhněte spodní nit nahoru a zároveň s horní nití je položte za příslušenství kráčející patky.

Spojovací steh

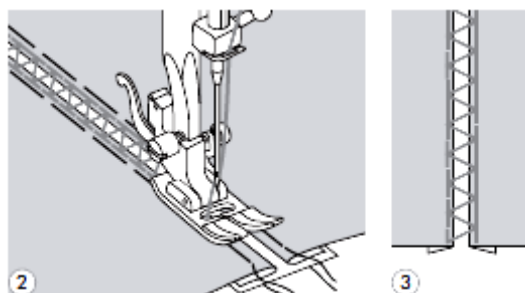
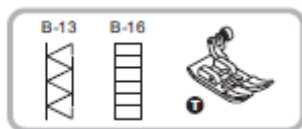

1. Oddělte od sebe zahnuté kraje kusů látek, aby mezi nimi byla mezera 4 mm a nastehujte je na kus tenkého papíru nebo ve vodě rozpustný stabilizační podklad (vlizelín).

2. Nastavte střed šicí patky na střed obou kusů látky a začněte šít.

3. Po ušití odstraňte papír.

Ozdobné stehy

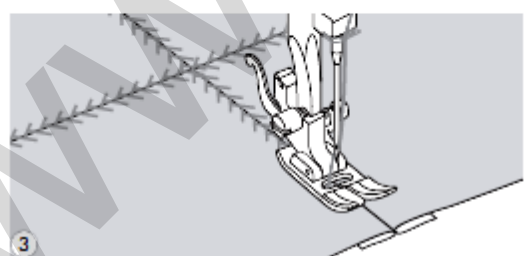
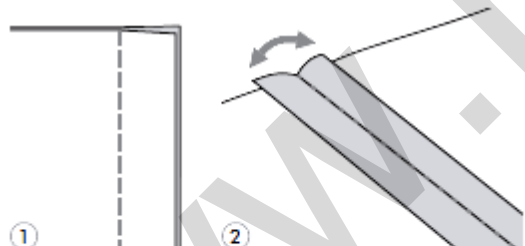
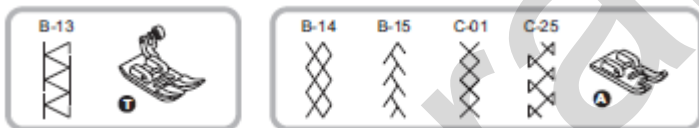

1. Položte dva kusy látek lícem k sobě a sešijte přímým stehem.

2. Rozevřete přídávky na šev a uhlad'te do roviny.

3. Nyní budete pracovat na lícové straně látky. Položte střed šicí patky na čaru švu mezi spojenými látkami a přešijte přes šev.

Volánkový steh

• Volánkový lem

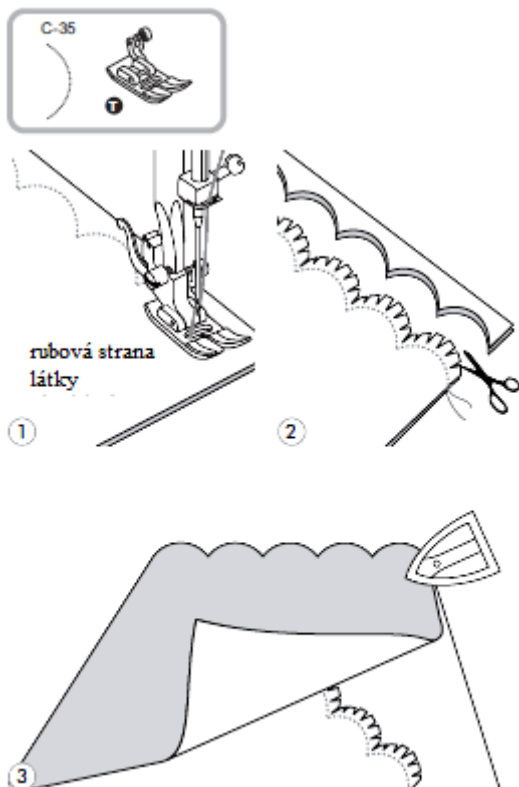

1. Přehněte látku lícovou stranou k sobě. Podle obrázku šijte podél přehnutého okraje.
2. Odstrihněte látku kolem švu a ponechte přídávky na švy 3 mm. Na přídávku udělejte vroubky.
3. Látku obraťte a tvarovaný šev vytlačte ven a přehlejte.

• Volánkový okraj

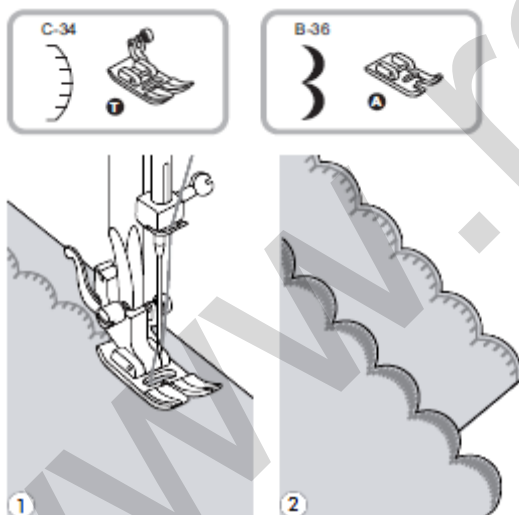

1. Našijte lemovaný okraj.
2. Odstrihněte látku blízko stehů a dejte pozor, abyste nepřestříhli nit.

Prodloužení stehu

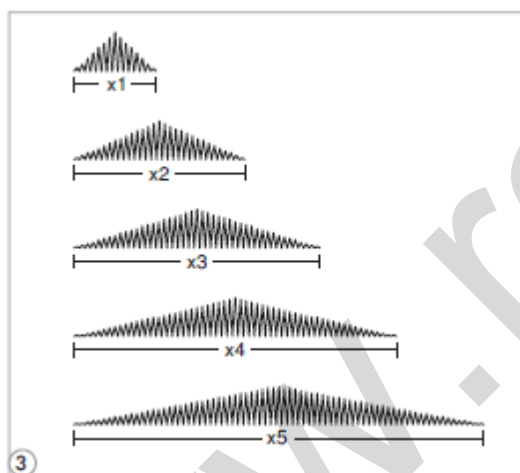
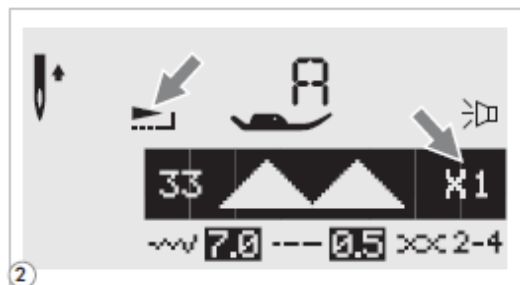
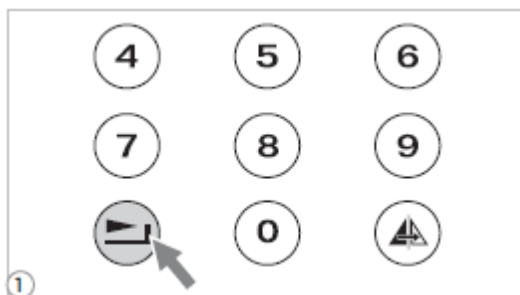
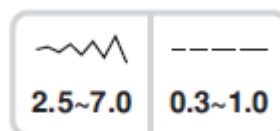

1. Stehy znázorněné na obrázku výše se dají prodloužit až na pětinasobek své obvyklé délky stisknutím tlačítka prodloužení.

2. Na LCD displeji se objeví ikona znázorňující prodloužení tvaru stehu.

3. Když se změní šířka nebo délka stehu, získá se větší škála vybraných tvarů stehu.

Prosím pozor: Tvary stehu skupiny B 33-45 je možné prodloužit a zároveň i zrcadlově obrátit.

Zrcadlový obraz



Prosím pozor:

- Přímé stehy  a tvary stehů skupiny B 17-32 není možné zobrazit zrcadlově.
- Zrcadlově obrácené tvary se mohou kombinovat s dalšími tvary.

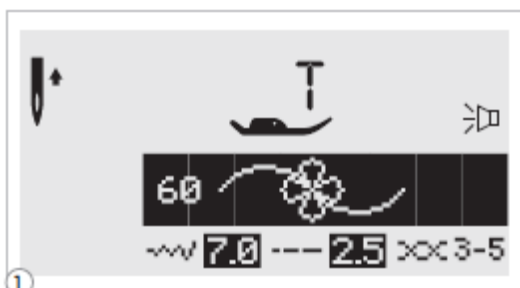

①

1. Zvolte tvar stehu.

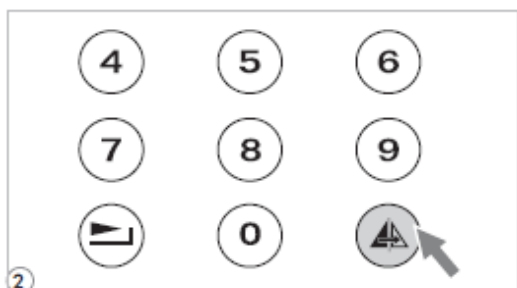

②

2. Stiskněte zrcadlové tlačítko

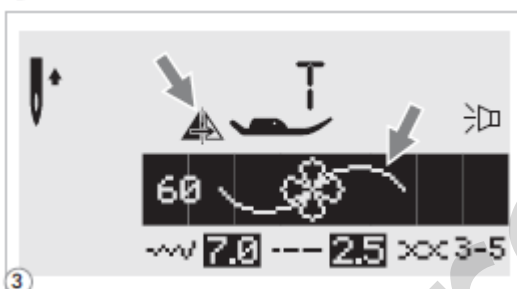

③

3. Na displeji LCD se objeví ikona symbolizující zrcadlový obraz tvaru stehu.

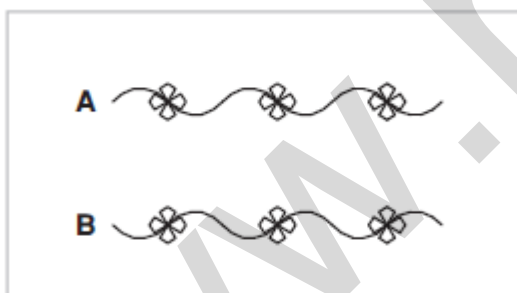

A. Tvar ušitý normálně

B. Tvar ušitý zrcadlově

Používání dvojehly



* Dvojitá jehla je doplňkovým příslušenstvím (není v ceně)

Prosím pozor: Když používáte dvojehlu, vždy používejte šicí patku T bez ohledu na to, jaký tvar stehu budete provádět.

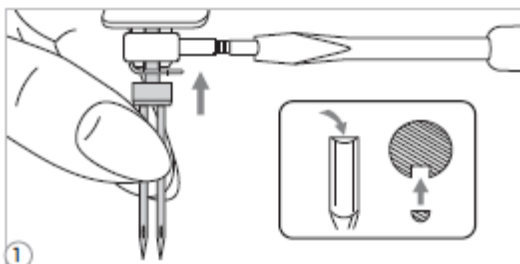

1. Vložte dvojehlu.



Pozor: Když používáte dvojehlu, vždy používejte šicí patku T bez ohledu na to, jaký tvar stehu budete provádět.

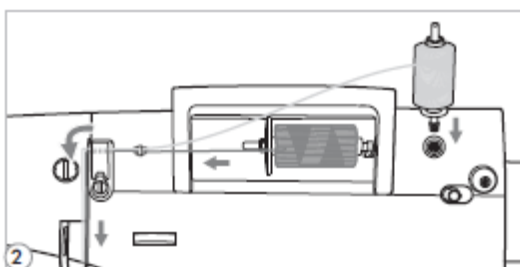

2. Při navlékání nitě postupujte podle pokynů pro jednoduchou jehlu s horizontální cívkou. Nit navlečte do levé jehly.

Do otvoru na horní straně stroje nasad'te pomocný kolík na cívku (včetně příslušenství). Proveďte nit zbývajícimi místy, ale dejte pozor, abyste vynechali vodítko nitě nad jehlou a nit navlékli do pravé jehly.

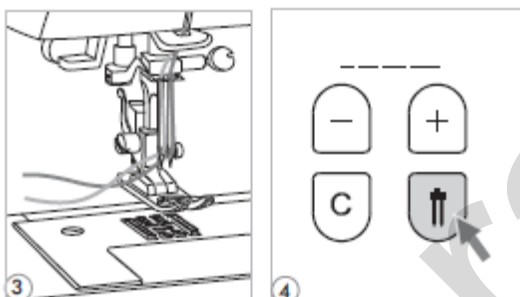



3. Každou jehlu navlečte samostatně.

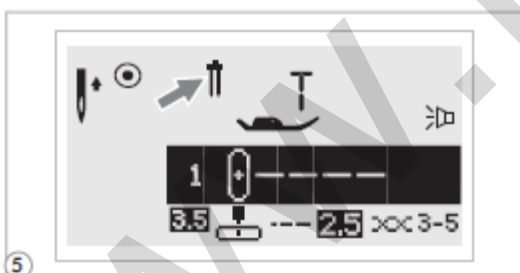

Prosím pozor: Přesvědčte se, že obě nitě navlékané do dvojité jehly jsou stejně silné. Barva může být stejná nebo různá.

4. Stiskněte tlačítko pro dvojitou jehlu a stroj automaticky zmenší maximální šířku pro šití dvojitou jehlou.



5. Vyberte tvar stehu a začněte šít. Mohou se použít všechny tvary stehu s výjimkou přímých stehů  a tvarů stehu skupiny B 17-32, skupiny C 08, 27, 63.

6. Stroj šije dvě k sobě rovnoběžné řady stehů.



Prosím pozor: Při šití dvojitou jehlou postupujte vždy pomalu. Dbejte na udržení malé rychlosti, aby byla zajištěna kvalita stehů.



Paměť



Kombinované vzory je možné uložit a použít později. Protože uložené vzory se po vypnutí šicího stroje neztratí, mohou se kdykoliv znovu vyvolat. To je výhodné u vzorů, které se používají často, třeba u jmen a podobně.

Prosím pozor:

- Je možné vybrat a zkombinovat více tvarů z režimů

• Kombinace tvarů stehu a písmen

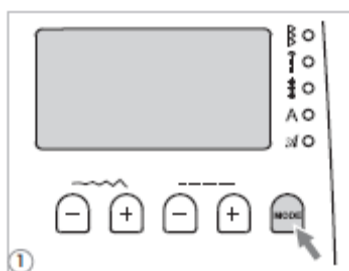

1. Na čelním krytu stiskněte tlačítko režimu MODE a vyberte si dle potřeby jakoukoliv skupinu tvarů z možností

2. Stisknutím tlačítka M otevřete režim paměti, načež se uprostřed objeví doplňková obrazovka. Když kurzor začne blikat, můžete si na ní zvolit číslo paměťového modulu.

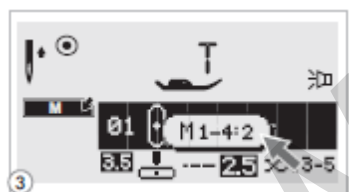

3. Stiskněte číslo paměťového modulu (např. 2).

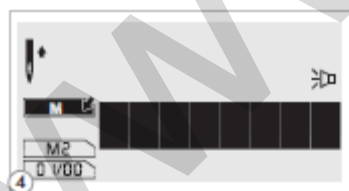

4. Automaticky se objeví obrazovka paměti.

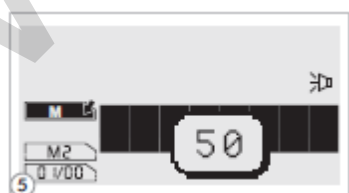

5. Stiskněte číslo požadovaného tvaru stehu (např. 50).

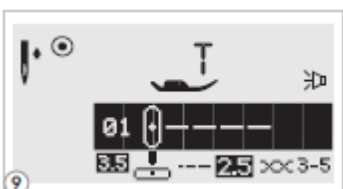
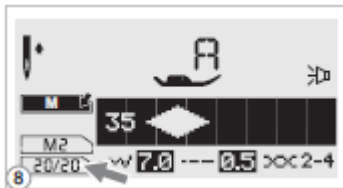
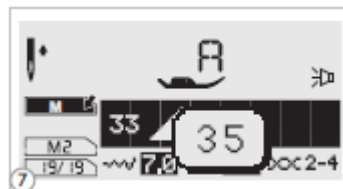
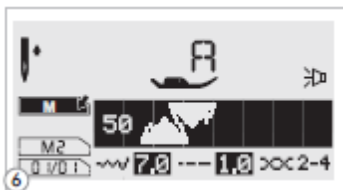

6. Zvolený tvar se objeví na LCD obrazovce.

7. Kroky 5 a 6 opakujte, když má být v paměti uloženo více tvarů stehu.



Prosím pozor: jeden paměťový modul pojme až 20 tvarů stehu. Až navolíte 20 tvarů stehu, stroj to signalizuje pípáním.

9. Stisknutím tlačítka M opustíte režim paměti a vrátíte se na normální zobrazení.



Pozor: Zvolený tvar se po vypnutí stroje vymaže z paměťového modulu, jestliže po ukončení výběru nestisknete tlačítko M ještě jednou.

• Přidávání tvarů a písmen

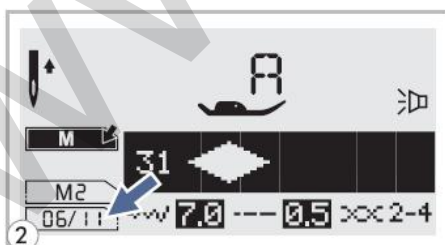
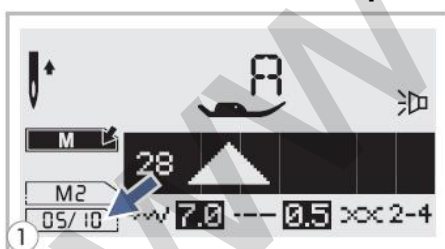

1. V režimu paměti stiskněte a podržte tlačítko nastavení šířky stehu, až se na displeji objeví číslo zvoleného stehu, a potom přidejte nový steh.

2. Stiskněte číslo tvaru (např. 31). Vloží se zvolený tvar stehu.



• Editace tvarů stehu

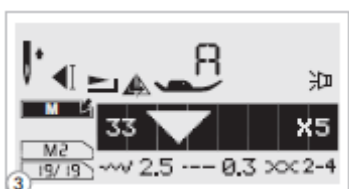
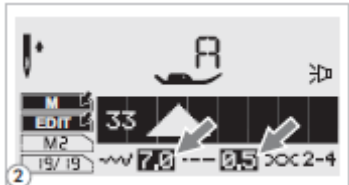
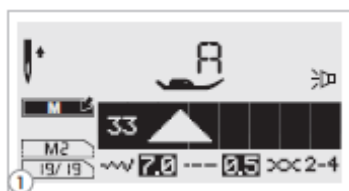

1. Když budete v režimu paměti, tlačítkem nastavení šířky stehu zvolte tvar, který se bude editovat
2. Tvar stehu začnete editovat stisknutím tlačítka EDIT.

Prosím pozor: Ručně je možné nastavit délku stehu, šířku stehu, prodloužení, zrcadlové obrácení a automatické zajištění tvaru stehu.

3. Po dokončení stiskněte tlačítko EDIT a vrátíte se do stavu prohlížení.

• Vymazání tvarů stehu a písmen

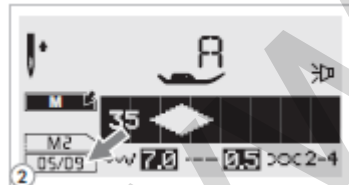
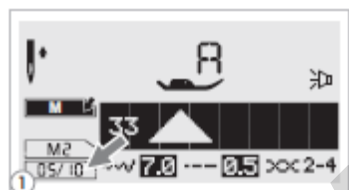

1. Když budete v režimu paměti, tlačítkem nastavení šířky stehu zvolte tvar, který se bude mazat.
2. Stisknutím tlačítka C se vymaže zvolený tvar stehu a následující tvar se posune zezadu dopředu.



• Vyvolání a šití tvaru z paměti

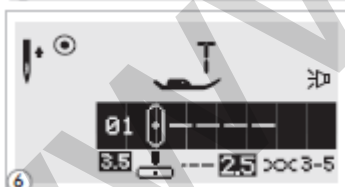
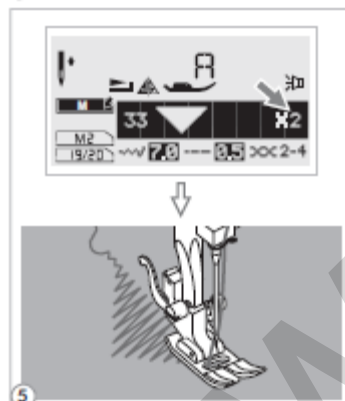
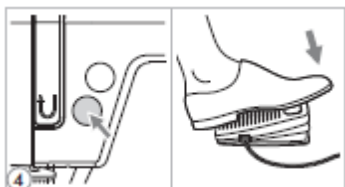
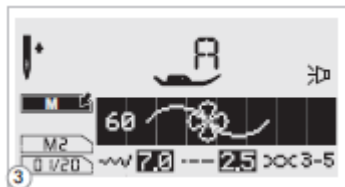
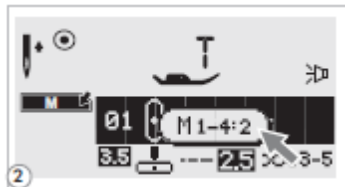
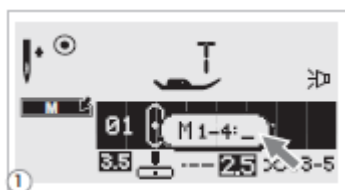

1. Stisknutím tlačítka M přejdete do režimu paměti a potom zadáte číslo paměťového modulu.
2. Vložte číslo paměťového modulu (např. 2).
3. Na LCD displeji se ukáže první tvar stehu ze zvoleného paměťového modulu. Zvolte nebo pomocí tlačítek šířky stehu – a + v paměti vyhledejte tvar stehu.
4. Sešlápněte ovládací pedál nebo stiskněte tlačítko START/STOP, aby stroj začal šít.
5. Na obrazovce je znázorněn právě šitý steh.
6. Stisknutím tlačítka M ukončíte režim paměti a vrátíte se na normální obrazovku.

Varovné funkce

- Zobrazení animace varování na displeji

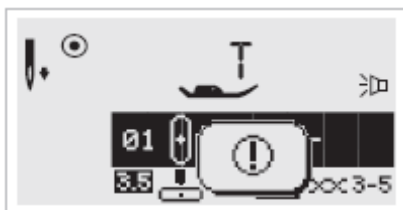

Šicí stroj má problém

Zpráva animací znamená, že se zkroutila nebo zasekla nit a hřídel ručního kola se nemůže hýbat. Řešení problému laskavě vyhledejte v části Závady a jejich odstranění na straně 73 nebo 74. Po vyřešení problému bude stroj šít dál.

- Zobrazení animace pokynu na displeji

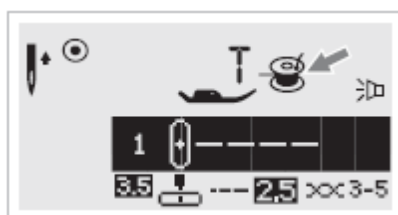

Navíjení cívky spodní nitě

Na navíječi se navíjí spodní nit na cívku.

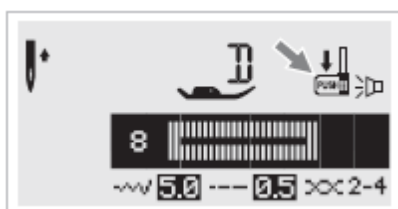

Spustit páčku na knoflíkové dírky

Když zvolíte steh na knoflíkové dírky nebo látání, na displeji LCD se zobrazí symbol  připomínající, že se musí spustit páčka na knoflíkové dírky.

Varovné funkce

• Zvukové varování – pípání

- když funguje správně: 1 pípnutí
- když je paměť zaplněná 20 jednotkami tvarů stehu: 3 krátká pípnutí
- když nefunguje správně: 3 krátká pípnutí
- když má šicí stroj potíže a nemůže šít: 3 krátká pípnutí

To znamená, že se zkroutila nebo zasekla nit a hřídel ručního kola se nemůže hýbat. Řešení problému laskavě vyhledejte v části Závady a jejich odstranění na straně 73 nebo 74. Po vyřešení problému bude stroj šít dál.



Vrátit kolík navíjení spodní cívky doleva

Když bude cívka v poloze vpravo (funkční) a stisknete jakékoliv tlačítko, ozvou se tři varovná zapípání. Aby tlačítka fungovala, je nutné kolík navíjení spodní cívky posunout doleva (nenavíjí).



Prosím pozor: Jestliže se potíže ani teď nevyřeší, obraťte se na Vašeho prodejce.



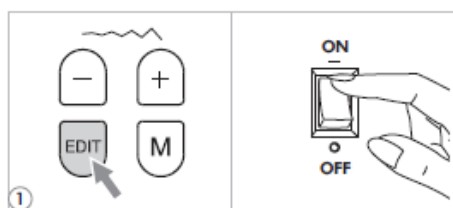

Pozor: Jestliže se nit během šití zasekne v chapači a brání tomu, aby se jehla mohla pohybovat, bezpečnostní spínač vypne stroj úplně. Aby bylo možné stroj znovu zapnout, musí se hlavní vypínač nejprve vypnout do polohy OFF a potom znovu zapnout do polohy ON.

Zvukové znamení

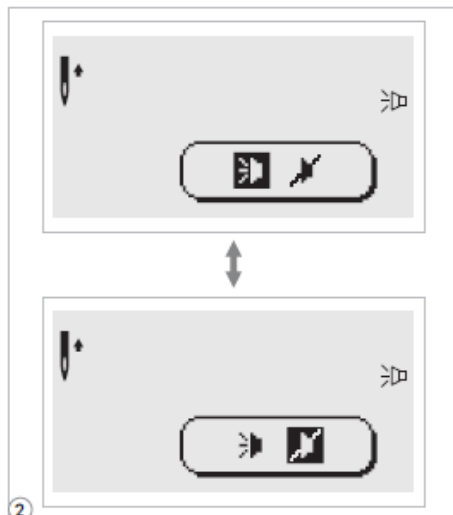

1. Stiskněte tlačítko EDIT a zapněte hlavní vypínač.



2. Režim je možné zvolit stlačením tlačítka šířky stehu – nebo +. Zvolte, zda chcete zvukové znamení zapnuté  nebo vypnuté .

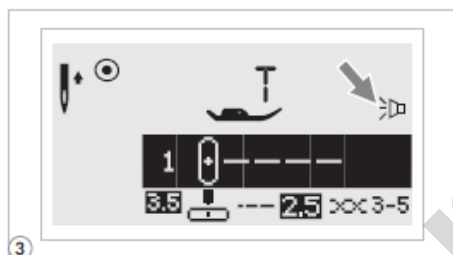

3. Stiskněte tlačítko EDIT. Po nastavení se na LCD displeji objeví značka, jak je bzučák nastaven.



Pozor: Než začnete čistit displej nebo povrch šicího stroje, vytáhněte napájecí šňůru ze síťové zásuvky. Hrotí nebezpečí úrazu elektrickým proudem.

- **Čištění displeje**



Jestliže bude čelní panel špinavý, zlehka jej otřete měkkým suchým hadrem.

Nepoužívejte žádná organická ředidla nebo saponáty.

- **Čištění povrchu šicího stroje**

Jestliže bude povrch šicího stroje špinavý, namočte zlehka hadr ve slabém saponátu, silně vyždímejte a potom otřete povrch stroje. Až takto očistíte celý stroj, otřete povrch znovu suchým hadrem.

- **Čištění chapače**

V chapači se může hromadit cupanina a kousky nití a bránit bezproblémovému provozu stroje. Pravidelně kontrolujte a v případě potřeby vyčistěte šicí mechanismus.



Pozor: Než začnete provádět jakoukoliv údržbu, vytáhněte napájecí šňůru ze síťové zásuvky.

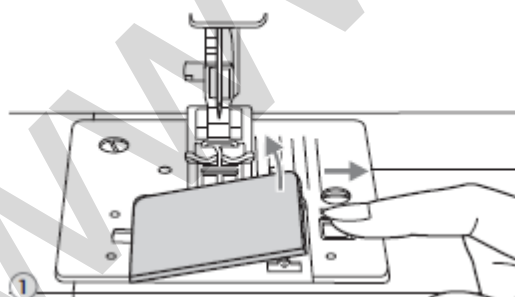

1. Vyjměte krycí desku cívky a cívku.

Údržba

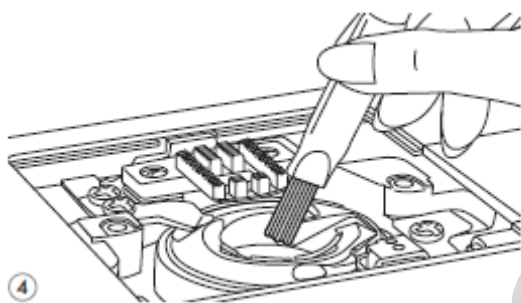
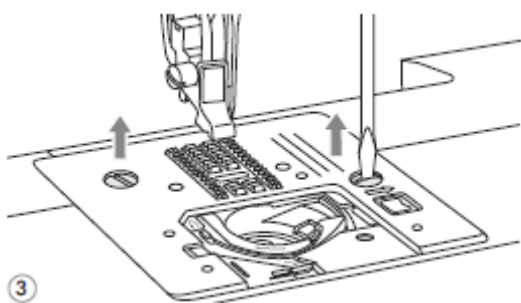
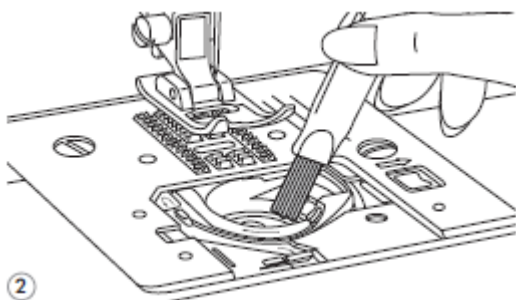

2. Štětečkem vyčistěte člunek.
3. Vyměňte jehlu, sundejte šicí patku a držák šicí patky. Vyměňte krycí destičku cívky a cívku. Vyšroubujte šroub držící stehovou desku a desku vyjměte.
4. Štětečkem očistěte zuby posunující látku a člunek. Očistěte je také měkkým suchým hadrem.

Závady a jejich odstranění

Než budete posílat stroj do servisu, zkontrolujte nejprve tyto časté uživatelské chyby. Jestliže problém přetrvává, obraťte se buď tam, kde jste stroj koupili, nebo na nejbližší autorizovaný servis.

PROBLÉM	PŘÍČINA	NÁPRAVA	VIZ
Trhá se horní nit	1. Nit není ve stroji navlečená správně.	1. Znovu navléct nit.	Strana 13
	2. Napnutí nitě je příliš velké.	2. Snížit napnutí nitě (nižší číslo).	Strana 19
	3. Nit je na jehlu příliš silná.	3. Vyberte větší jehlu.	Strana 22
	4. Není správně nasazená jehla.	4. Jehlu vyjměte a znovu nasad'te (plochou stranou dozadu)	Strana 23
	5. Nit je omotaná kolem kolíku na cívku.	5. Sejměte držák cívky s horní nití a z kolíku odmotejte nit.	Strana 13
	6. Jehla je poškozená.	6. Vyměňte jehlu.	Strana 23
Trhá se spodní nit	1. Člunek není vložen správně.	1. Vyjměte a znovu vložte člunek a zatáhněte za nit. Nit musí jít snadno vytáhnout.	Strana 12
	2. Spodní nit ve člunku je špatně vedená.	2. Zkontrolujte člunek i cívku spodní nitě.	Strana 12
Vynechávají se stehy	1. Jehla není vložena správně.	1. Jehlu vyjměte a znovu nasad'te (plochou stranou dozadu)	Strana 23
	2. Jehla je poškozená.	2. Vložte novou jehlu.	Strana 23
	3. Byla použita jehla nesprávné velikosti.	3. Vyberte jehlu odpovídající niti.	Strana 23
	4. Patka není nasazena správně.	4. Zkontrolujte a nasad'te správně	Strana 20
	5. Nit není vedena ve stroji správně	5. Znovu navlečte nit do stroje.	Strana 13
Láme se jehla	1. Jehla není vložena správně.	1. Jehlu vyjměte a vložte znovu (plochou stranou dozadu).	Strana 23
	2. Je poškozená jehla.	2. Vložte novou jehlu.	Strana 23
	3. Špatná velikost jehly na danou látku.	3. Vyberte jehlu, která odpovídá použité niti a látce.	Strana 22
	4. Je nasazená nesprávná patka.	4. Vyberte správnou patku.	--
	5. Je uvolněn upínací šroubek jehly.	5. Pomocí šroubováku pevně dotáhněte šroubek.	Strana 23
	6. Používaná šicí patka neodpovídá typu stehu, kterým chcete šít.	6. Nasad'te takovou šicí patku, která odpovídá typu stehu, kterým chcete šít.	--
	7. Napnutí horní nitě je příliš velké.	7. Uvolněte napnutí horní nitě.	Strana 19
Volné stehy	1. Není správně navlečená nit ve stroji.	1. Zkontrolujte navlečení nitě.	Strana 13
	2. Nit ve člunku není vedena správně.	2. Zaveďte nit do člunku podle vyobrazení.	Strana 12
	3. Nesprávná kombinace jehly, látky a nitě.	3. Velikost jehly musí být vhodná pro látku a nit.	Strana 22
	4. Napnutí nitě není správné.	4. Upravte napnutí nitě na správnou hodnotu.	Strana 19
Steh se řasí a tvoří se vrásky	1. Jehla je na látku příliš silná.	1. Vyberte slabší jehlu.	Strana 22
	2. Délka stehu je nastavena nesprávně.	2. Znovu nastavte délku stehu.	Strana 29
	3. Napnutí nitě je příliš velké.	3. Povolte napnutí nitě.	Strana 19

Závady a jejich odstranění

PROBLÉM	PŘÍČINA	NÁPRAVA	VIZ
Na švu se tvoří vrásky	1. Napnutí horní nitě je příliš velké.	1. Povolte napnutí nitě.	Strana 19
	2. Horní nit je navlečena nesprávně.	2. Znovu navlečte horní nit.	Strana 13
	3. Jehla je pro danou látku příliš silná.	3. Vyberte jehlu vhodnou pro používanou nit a látku.	Strana 22
	4. Délka stehu je pro danou látku příliš velká.	4. Nastavte kratší steh.	Strana 29
Tvary stehu nejsou ostré	1. Není použita správná šicí patka.	1. Vyberte správnou patku.	--
	2. Napnutí horní nitě je příliš velké.	2. Uvolněte napnutí nitě.	Strana 19
	3. Délka stehu není vhodná pro šitou látku.	3. Upravte steh a do látky použijte podkladovou vrstvu.	Strana 29
Stroj se zasekává	1. Nit se zachytila v chapači. 2. Zoubky posunující látku jsou zaneseny cupaninou.	Vytáhněte horní nit a člunek, rukou otáčejte ručním kolem vzad a vpřed a vytáhněte zbytky nitě.	Strana 71
Stroj je hlučný	1. Na chapači nebo noze jehly se nahromadil prach nebo olej.	1. Vyčistěte chapač a posunovací zoubky podle popisu.	Strana 71
	2. Je poškozená jehla.	2. Vyměňte jehlu.	Strana 23
	3. Z vnitřního motoru vychází hučivý zvuk.	4. Normální	--
	4. Nit je zachycená v chapači.	Vytáhněte horní nit a člunek, rukou otáčejte ručním kolem směrem k sobě a vytáhněte zbytky nitě.	Strana 71
	5. Posunovací zoubky jsou zaneseny cupaninou.		
Nerovnoměrné stehy, nerovnoměrné posunování	1. Nekvalitní nit.	1. Vyberte kvalitnější nit.	Strana 22
	2. Nit v člunku je špatně vedená.	2. Vyjměte člunek, zaveďte nit správně a vložte správně.	Strana 12
	3. Za látku se tahalo.	3. Při šití netahejte za látku, nechte, ať to dělá stroj.	--
Šicí stroj nefunguje	1. Stroj není zapnutý.	1. Zapněte stroj.	Strana 9
	2. Bylo stlačeno tlačítko START/STOP	2. Stiskněte tlačítko START/STOP	Strana 25
	3. Páčka šicí patky je zvednutá.	3. Sklopte páčku šicí patky.	Strana 17
	4. Bylo stlačeno tlačítko START/STOP při připojení ovládacím pedálu.	4. Nepoužívejte tlačítko START/STOP, když je připojený ovládací pedál. Aby bylo možné tlačítko START/STOP použít, je třeba ovládací pedál odpojit.	Strana 17
	5. Nit se zachytila ve člunkové dráze.	5. Vytáhněte horní nit a člunek, rukou otáčejte ručním kolem vzad a vpřed a vytáhněte zbytky nitě.	Strana 71
	6. Stroj není zapojen do sítě.	6. Připojte zástrčku napájecí šňůry do síťové zásuvky.	Strana 9



Použité elektrické spotřebiče nepatří do směsného komunálního odpadu, ale do sběrných zařízení pro tříděný odpad.

Informace o systému sběru odpadu poskytne místní zastupitelstvo. Jestliže se elektrické spotřebiče odloží na skládkách, mohou z nich do podzemní vody unikat nebezpečné látky a dostat se do potravního řetězce, čímž ničí zdraví a kvalitu života.

Když vyměníte starý spotřebič za nový, prodejce je ze zákona povinen vzít zpět starý spotřebič k likvidaci přinejmenším zdarma.

AUTORIZOVANÝ DISTRIBUTOR ZNAČKY LUCZNIK PRO ČR a SR,
PRODEJ NÁHRADNÍCH DÍLŮ A PŘÍSLUŠENSTVÍ, ZÁRUČNÍ A

POZÁRUČNÍ SERVIS

zajišťuje

OK business, s.r.o.

Svatopetrská 35/7 617 00

Brno - Komárov Česká
republika

Servis: + 420 601 122 800

Obchod: +420 725 505 344

obchod@raj-siti.cz

www.raj-siti.cz

www.lucznik.cz