

NÁVOD K OBSLUZE

Lucznik 

Milena 419



ŠÍČÍ STROJ PRO DOMÁCNOST

NÁVOD K OBSLUZE PEČLIVĚ USCHOVEJTE

DŮLEŽITÉ ZÁSADY BEZPEČNOSTI

Před použitím stroje si přečtěte pozorně všechny instrukce a návod k obsluze.

Věnujte zvýšenou osobní opatrnost při výměně jehly, navíjení cívky, vkládání cívky, regulaci napětí nití, před změnou stehu musí být jehla v horní poloze, nit navlékejte zpředu do zadu. Z důvodu možného odeslání stroje k seřízení nebo servisnímu zásahu, uchovejte karton stroje a vyztužovací materiál.

NEBEZPEČÍ!

Za účelem snížení rizika úrazu elektrickým proudem:

1. Stroj nikdy neponechávejte bez dozoru, pokud je připojen k elektrické síti.
2. Stroj vždy odpojte od sítě před údržbou a po ukončení sítí.
3. Pokud polejete stroj vodou, okamžitě jej odpojte od sítě. Nepoužívejte stroj na nerovném povrchu nebo na místě, kde může dojít k jeho spadnutí nebo by mohlo dojít k jeho zalití vodou.

UPOZORNĚNÍ:

abyste minimalizovali riziko popálení, požáru, úraz elektrickým proudem nebo poranění:

1. Nedovolte, aby byl stroj používán jako hračka. Dodržujte zvýšenou opatrnost zvláště v případě, když stroj používáte v přítomnosti dětí.
2. Používejte šicí stroj pouze pro účely uvedené a popsané v návodu k obsluze. Používejte pouze příslušenství doporučené výrobcem v návodu k obsluze.
3. Nikdy nepoužívejte stroj, který má poškozený síťový přívod nebo zástrčku, který nepracuje správně, který spadl nebo byl poškozen, nebo který spadl do vody. Stroj dopravte autorizovanému prodejci nebo do servisního podniku ke kontrole, opravě nebo mechanickému seřízení.
4. Nikdy stroj nepožívejte, pokud je kterýkoliv větrací otvor zakrytý. Udržujte větrací otvory stroje a nožního spouštěče v čistotě a chraňte před prachem a ústřížky látek. Nikdy nepoužívejte stroj na měkké podložce jako je postel, sofa, kde se mohou větrací otvory ucpat. Do větracích otvorů ani jiných otvorů nikdy nezasouvejte žádné předměty.
5. Během šití chraňte prsty před pohyblivými částmi stroje. Velmi opatrně zacházejte s jehlou a při práci s ní.
6. Vždy používejte správnou stehovou desku. Nesprávná deska může způsobit zlomení jehly. Nepoužívejte ohnuté nebo jinak poškozené jehly. Nikdy nepoužívejte stroj bez stehové desky.
7. Látku při šití netáhněte ani netlačte, mohlo by to způsobit zlomení jehly nebo poškození stehové desky.
8. Stroj odpojte od elektrické sítě při jakékoliv práci v oblasti jehly, jako je navlékání nitě, výměna jehly, výměna cívky, výměna šicí patky, když nemáte založenou spodní nit a podobně.
9. Vždy odpojte stroj od elektrické sítě, když otevíráte kryt, provádíte údržbu nebo jiné opravárenské úkony uvedené v návodu k obsluze.
10. Stroj nepoužívejte v prostředí, kde se používají aerosoly nebo čistý kyslík. Stroj nepoužívejte na otevřeném prostranství.
11. Při odpojování stroje ze sítě vytáhněte síťovou zástrčku ze zásuvky. Nikdy netahejte za vodič. Zásuvku přidržte.
12. Stroj zapojujte do sítě se střídavým proudem s normovaným uzemněním. Používejte pouze certifikované příslušenství

OBSAH

DŮLEŽITÉ ZÁSADY BEZPEČNOSTI	1
1. SEZNAMTE SE SE SVÝM STROJEM	
Jednotlivé díly šicího stroje	3-4
Příslušenství	5
Obsluha šicího stroje	6
Připojení stroje k síti	6
Regulátor otáček	6
Přídavná pracovní plocha	7
Použití volného ramene	7
Výměna patky	8
Výměna jehly	8
Kontrola jehly	9
Založení špulky a nitě	9
Správné navlečení nitě	10
Navlečení vrchní nitě	10
Vyjmutí a založení člunku a cívky	11
Navíjení nitě na cívku člunku	12
Vytažení spodní nitě	13
Regulace napětí nití	14-15
Použití ovládacích koleček a tlačítek	15
Kolečko volby stehu	15
Kolečko voliče délky stehu	16
Nastavení strečového stehu	16
Tlačítko zpětného šití	17
Liniový rovný steh	17
Kryt podavače	17
Jehla v levé pozici	17
Zpětné šití	18
2. STEHY	
Rovný steh	19
Začátek šití	19
Změna směru šití	19
Ukončení stehu	19
Vytažení látky	19
Klikaté stehy	20-22
Přišívání zipu	22
Rolovaný lem	23
Přišívání knoflíků	24
Šití knoflíkových dírek	25-26
Lemovací mušličkový lem	26
Možnosti stehů	27
Doporučený výběr jehly a nitě pro šité látky	28
3. ÚDRŽBA	
Mazání	30
Čištění	31
7. ZÁVADY PŘI ŠITÍ A JEJICH ODSTRAŇOVÁNÍ	32

1. SEZNAMTE SE SE SVÝM STROJEM

- *Jednotlivé díly šicího stroje*

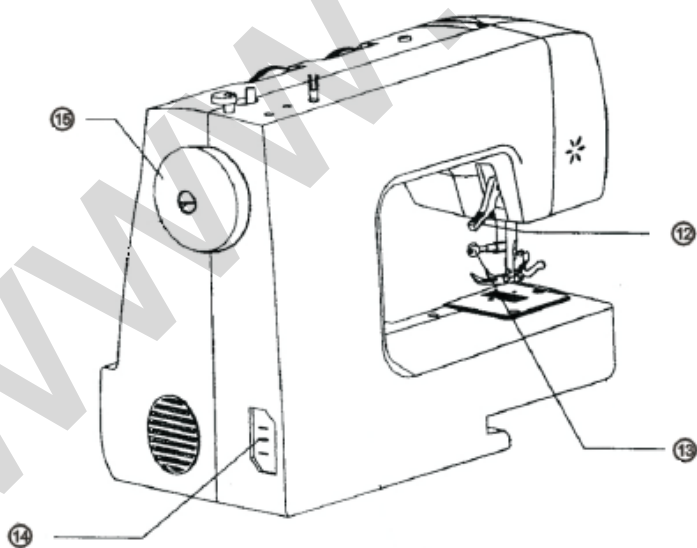
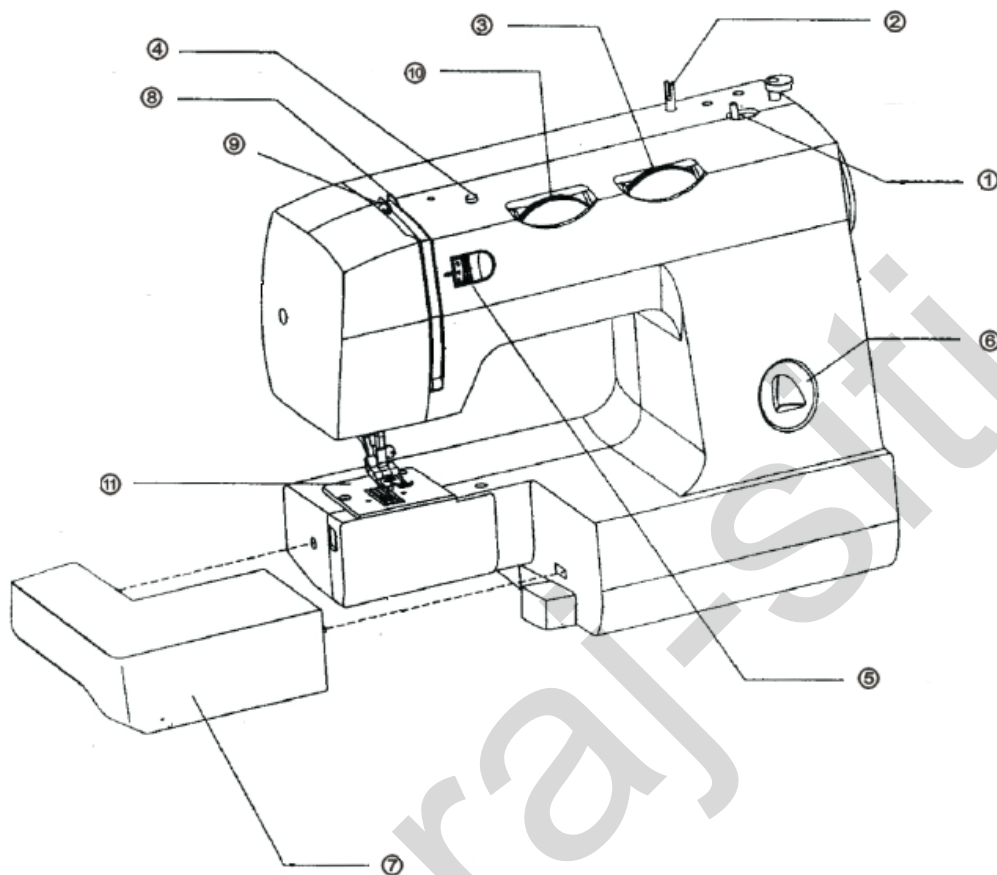

POPIS OBRÁZKU – HLAVNÍ ČÁSTI ŠICÍHO STROJE

1. Kolík pro navíjení spodní cívky
2. Držák špulky nitě
3. Otočný přepínač délky stehu
4. Napínací disk navíjení spodní nitě
5. Nastavení napětí nitě
6. Tlačítko zpětného šití
7. Přídavná pracovní plocha se schránkou na příslušenství
8. Napínač nitě
9. Niťová páka
10. Otočný přepínač tvaru stehu
11. Stehová deska
12. Páčka na zvedání šicí patky
13. Upínací šroub jehly
14. Zásuvka pro napájecí šňůru
15. Ruční kolo (vždy otáčejte kolem „k sobě“, tj. proti pohybu hodinových ručiček)

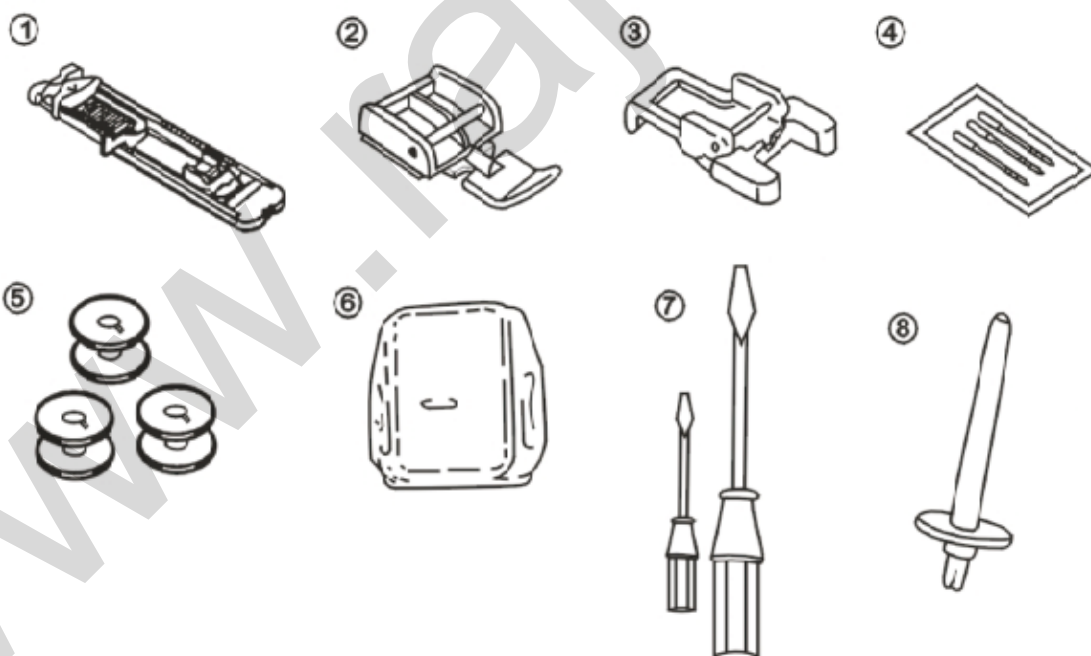

PŘÍSLUŠENSTVÍ

STANDARDNÍ

1. Patka pro šití knoflíkových dírek
2. Zipová patka
3. Patka na přišívání knoflíků
4. Sada jehel
5. Cívky (3 ks)
6. Krytka podávacích zoubků
7. Šroubováky (úzký a široký)
8. Druhý kolík špulky nitě

DOPLŇKOVÉ

(k zakoupení u místního prodejce nebo dovozce)

- l. Vyšívací patka
- m. Patka pro overlockový steh
- n. Patka pro všívání šňůrek
- o. Patka pro lemování
- p. Patka na rovný steh
- q. Řasící patka
- r. Patka na slepý steh
- s. Látačí patka
- t. Dvojjebla
10. Patka na krytý zip (není na obrázku)

DOPLŇKOVÉ PŘÍSLUŠENSTVÍ

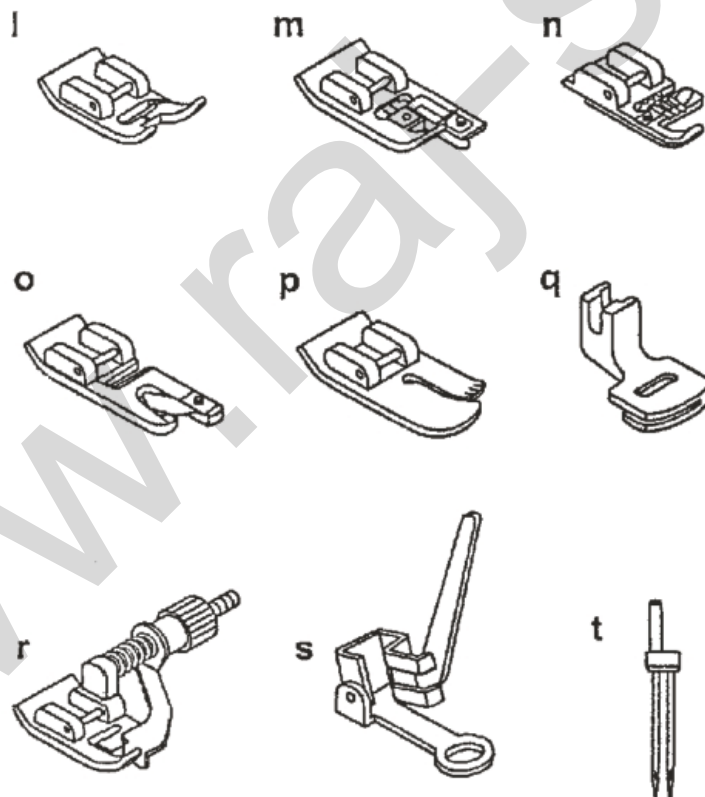

PŘIPOJENÍ STROJE K SÍTI

Před zapojením regulátoru otáček se přesvědčte, že se síťové napětí shoduje s údaji. Připojte regulátor otáček viz. obrázek.

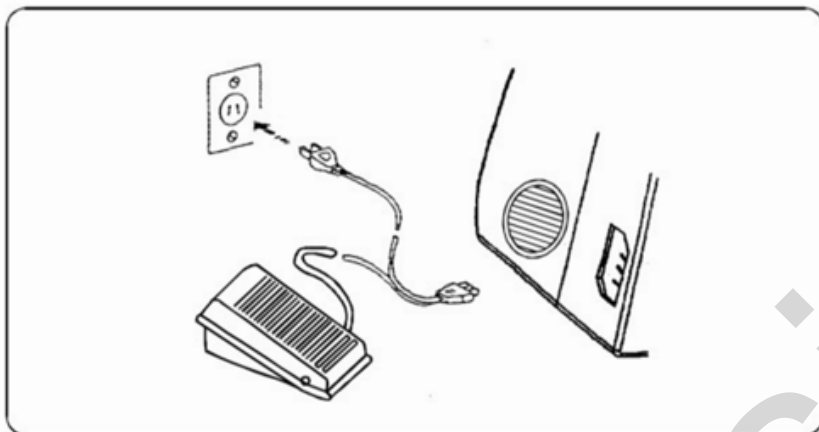

- 1) Zasuňte zástrčku napájecí šňůry se 3 kolíky do zásuvky stroje. Tato zástrčka je umístěna mezi regulátorem otáček a síťovou zástrčkou.
- 2) Zasuňte síťovou zástrčku do zásuvky sítě.

UPOZORNĚNÍ: Když šicí stroj není používán, vytáhněte síťovou zástrčku ze zásuvky.

Stroj má polarizovanou zástrčku, která se musí shodovat s kontakty zásuvky. V případě pochybností týkajících se připojení šicího stroje k síti se obraťte na kvalifikovaného elektrikáře. V žádném případě sami neupravujte zástrčky.

REGULÁTOR OTÁČEK

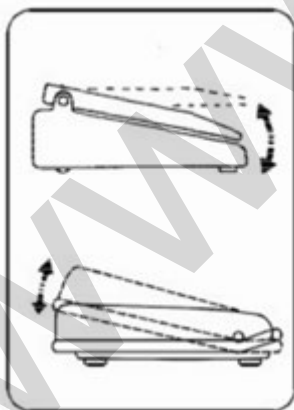

Rychlost šití lze měnit stlačením nebo uvolněním regulátoru otáček.

Čím je vyšší tlak na pedál, tím jsou vyšší otáčky stroje. Pokud úplně

uvolníte tlak na pedál, stroj se automaticky zastaví.

Věnujte mimořádnou pozornost, aby na regulátoru neležely žádné předměty v době, kdy šicí stroj není používán.

OBSLUHA ŠICÍHO STROJE

PŘÍDAVNÁ PRACOVNÍ PLOCHA SE SCHRÁNKOU NA PŘÍSLUŠENSTVÍ

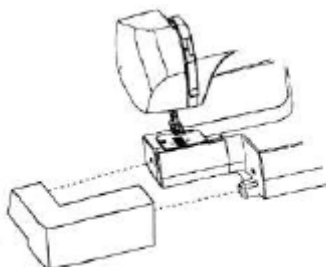

Přídavná pracovní plocha se používá při běžném šití. Plocha umožňuje zvětšení pracovní plochy a usnadňuje šití.

POUŽITÍ VOLNÉHO RAMENE

Volné rameno usnadňuje šití rukávů, nohavic a jiných obtížně dostupných ploch. Za tímto účelem přídavnou pracovní plochu posuňte směrem do předu ve směru šipky. Nyní můžete použít volné rameno, které usnadňuje práci v těžce dostupných místech jako jsou rukávy, nohavice atd. Přišívání kapes, sukni, plášťů tak již nebude problémem.

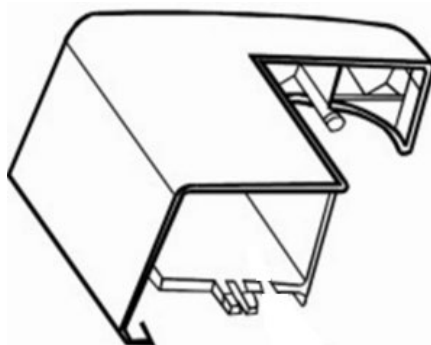

K otevření schránky na příslušenství zvedněte klapku ve směru šipky.

VÝMĚNA PATKY

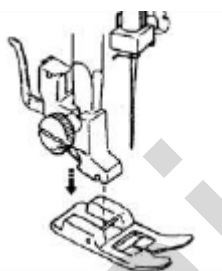

1. Patky ve výbavě stroje se upevňují na držák patky. Zvedněte jehlu do nejvyšší polohy a následně zvedněte páku zdvihu patky.
2. Uvolněte patku zvednutím páčky umístěné na zadní straně držáku patky.
3. Požadovanou patku umístěte na stehové desce tak, aby kolík patky byl přesně pod drážkou držáku patky.
4. Spusťte zvedák patky. Pokud se patka nachází ve správné poloze pod držákem, dojde k automatickému upnutí.

VÝMĚNA JEHLY

1. Vypněte šicí stroj, vytáhněte zástrčku ze síťové zásuvky.
2. Zvedněte jehlu do nejvyšší polohy (otáčením ručního kola směrem k sobě).
3. Spusťte patku.
4. Uvolněte upevňovací šroub držáku jehly a vyjměte jehlu.
5. Novou jehlu nasadte do držáku ploškou dříku směrem dozadu a zasuňte co nejvíce nahoru.
6. Dotáhněte šroub držáku jehly.

KONTROLA JEHLY

1. Pro zajištění správného šití musí jehly být vždy rovné a ostré.
2. Za účelem kontroly, zda jehla není křivá, jehlu položte plochou stranou dolů.

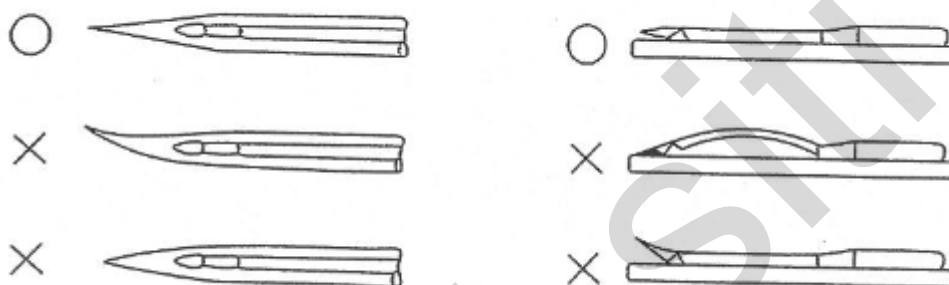

ZALOŽENÍ ŠPULKY A NITĚ

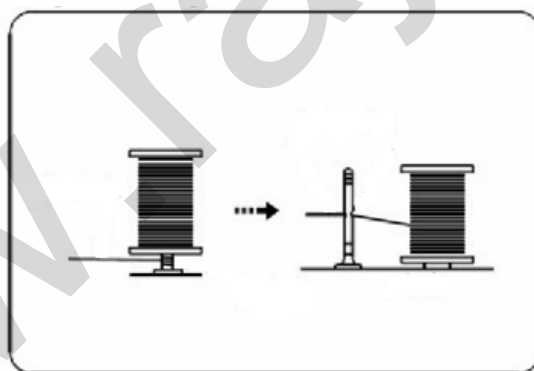

1. Při uložení a přenášení stroje otočte kolíky cívky nitě směrem dolů.
2. Aby se zabránilo poškození kolíku cívky nitě, doporučujeme umístit nit do zářezu kolíku cívky nitě - jak je zobrazeno na pravém obrázku.

SPRÁVNÉ NAVLEČENÍ NITĚ

NAVLEČENÍ VRCHNÍ NITĚ

Odpojte stroj od sítě během této činnosti.

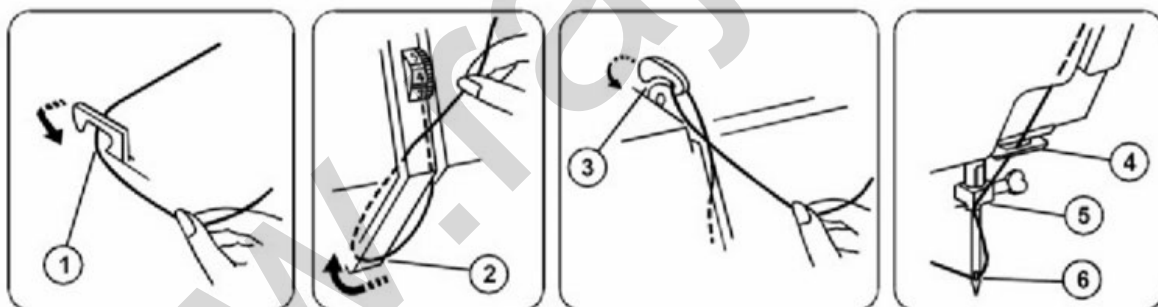
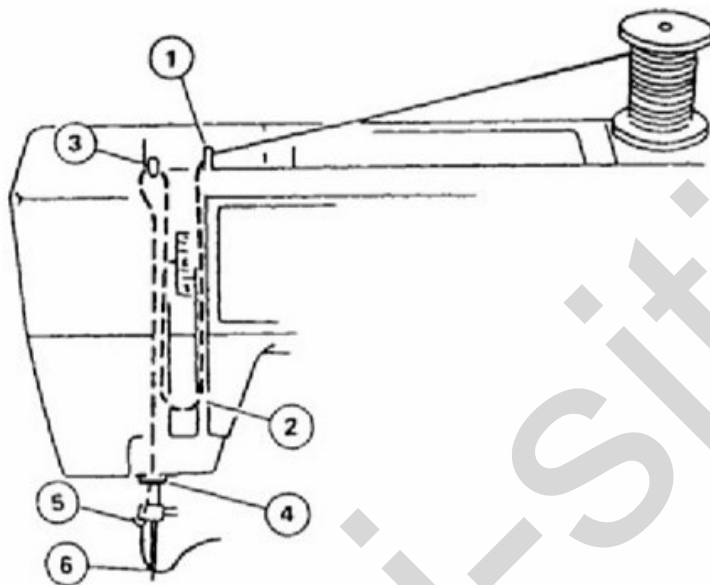

Patku a jehlu zvedněte do nejvyšší polohy.

Zvedák niti ustavte do nejvyšší polohy otáčením ručního kola.

Navlékání niti probíhá ve sledu 1. – 6.

Protáhněte nit přes vodič niti 5 a poté zředu do zadu přes ouško jehly 6.

Vytáhněte kolem 10 cm nitě vzad.

Poznámka: nit odstříhnete ostrými nůžkami pro její snadnější navlečení.

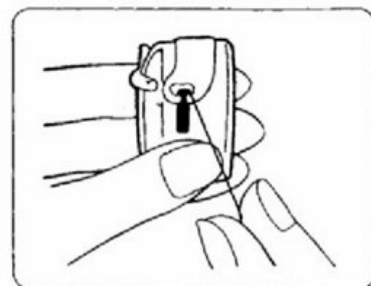
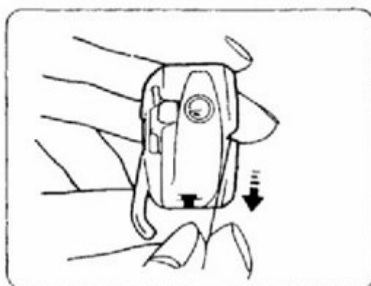
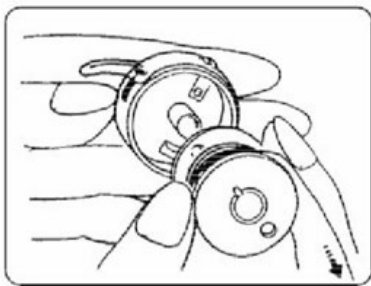

VYJMUTÍ A ZALOŽENÍ ČLUNKU A CÍVKY

Odpojte stroj od sítě během této činnosti.

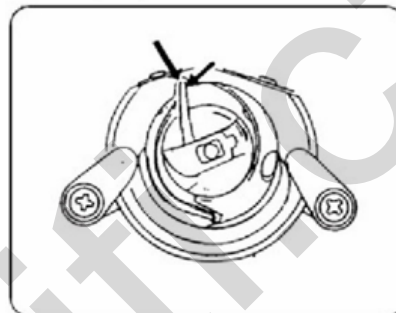
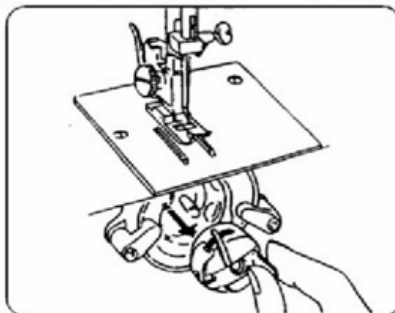
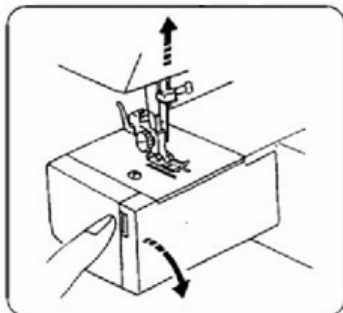

1. Zvedněte jehlu do nejvyšší polohy a zvedněte patku.
2. Otevřete kryt člunku (umístěný za přidavnou pracovní plochou z přední strany šicího stroje) a vyndejte člunek za odklopenou klapku směrem od člunku.
3. Odmotejte cca 10 cm nitě z cívky člunku, následně zasuňte cívku do člunku. Nit protáhněte šterbinou dolů a doleva tak, aby procházela očkem pod perkem napínače.
4. Člunek držte za odklopenou klapku a vložte ho do pouzdra chapače a následně uvolněte klapku. Ujistěte se, že kovový "výstupek" člunku zapadl do výřezu v pouzdře chapače.

UPOZORNĚNÍ: Pokud člunek není správně umístěný v pouzdře chapače, ihned z něho vypadne po zahájení šití. **Stroj prosím při vyjímání člunku odpojte od sítě!**

NAVÍJENÍ NITĚ NA CÍVKU ČLUNKU

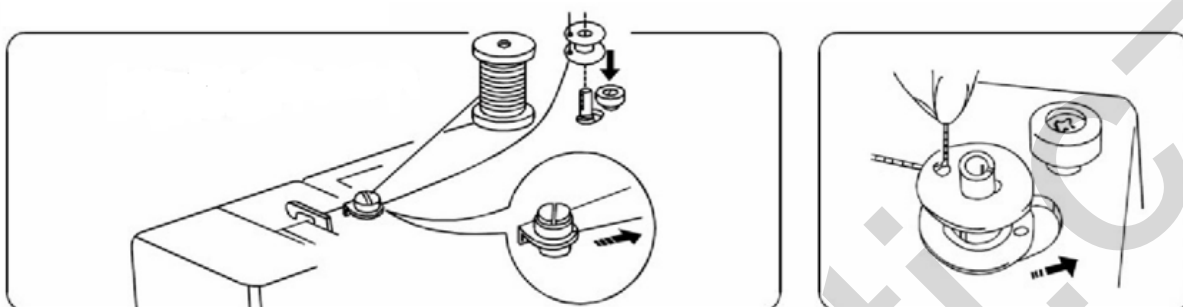

1. Cívku s nití umístěte na kolík cívky nitě.
2. Nit protáhněte vodítkem niti na šicím stroji.
3. Konec nitě protáhněte zevnitř cívky otvorem v jejím čele.
4. Cívku nasadte na navíječ cívky a otáčejte jí ve směru pohybu hodinových ručiček.
5. Kolík s cívkou přesuňte doprava.
6. Držte konec nitě a lehce sešlápněte regulátor otáček, až se nit několikrát navine na cívku. Následně šicí stroj zastavte.
7. Ustříhněte vyčnívající konec nitě. Opětovně sešlápněte regulátor otáček a pokračujte v navíjení nitě na cívku. Stroj se automaticky po plném navinutí cívky zastaví.
8. Po ukončení v navíjení ustříhněte nit, přesuňte navíječ cívky doleva a sundejte cívku z kolíku.
9. Přepínač navíječe přepněte zpátky vlevo do polohy šití.

VYTAŽENÍ SPODNÍ NITĚ

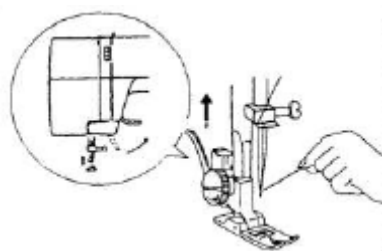

1. Patku a jehlu zvedněte do nejvyšší polohy.
2. Držte konec vrchní nitě levou rukou a pravou rukou otáčejte pomalu ručním kolem k sobě tak, aby jehla klesla dolů a opět se zvedla do nejvyšší polohy.
3. Jemně táhněte vrchní nit, čímž vytáhnete spodní nit nahoru skrz otvor ve stehové desce.
4. Obě nitě vytáhnete dozadu pod patkou na délku cca 15 cm.

REGULACE NAPĚTÍ NITÍ

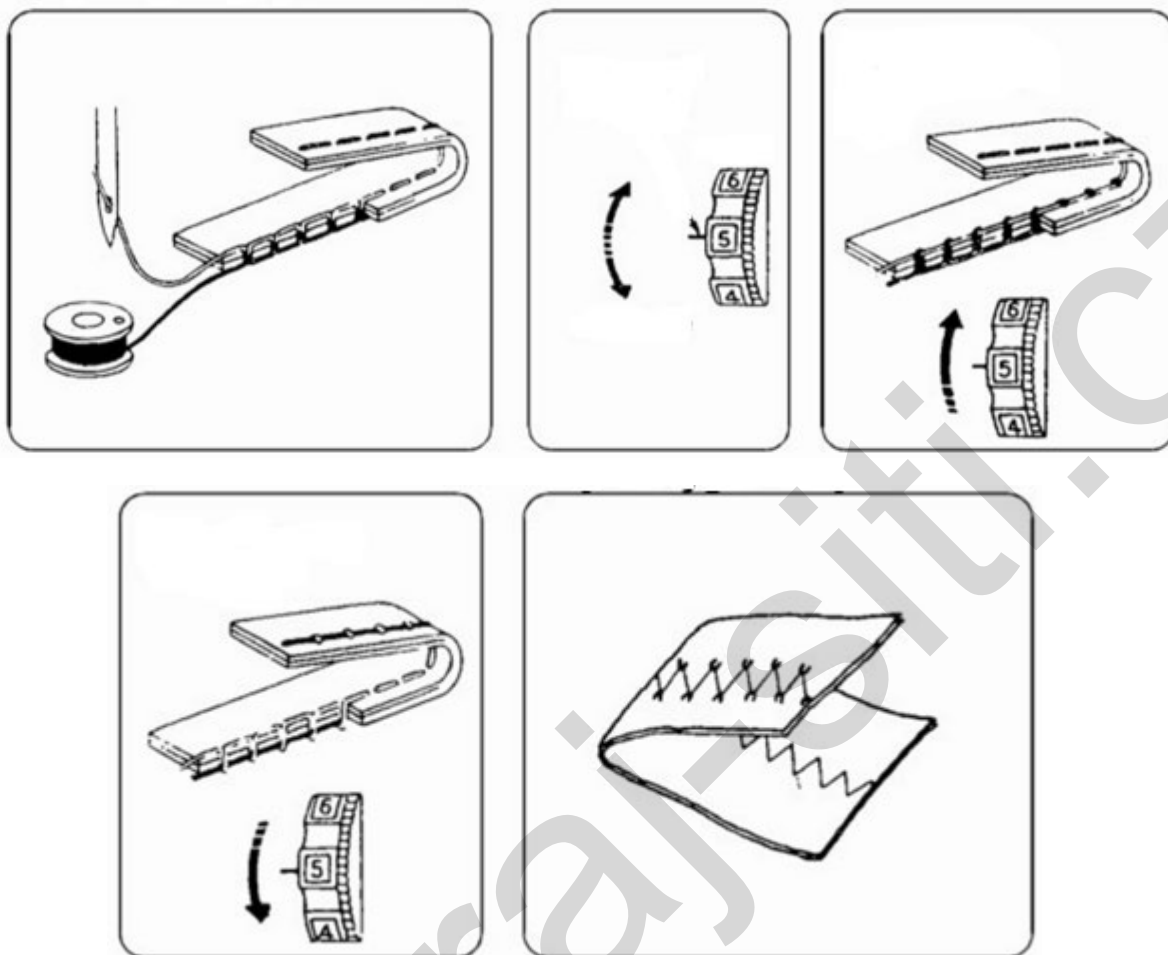

Horní i spodní nit by se měly stýkat uprostřed a spojovat dva kusy materiálu. Správné napětí nití je vidět na stehu (obě strany sešitého materiálu musí vypadat shodně). Při regulaci napětí na vyšší/nížší číslo zvyšujete/snižujete napětí nití. Vyšší číslo zvýšení napětí nití. Nejlepšího vzhledu u klikatého stehu dosáhnete, pokud napětí horní nitě bude volnější (nižší) než napětí spodní nitě.

UPOZORNĚNÍ: Napětí spodní nitě je seřízeno továrně a ve většině případů žádné změny seřízení nejsou nutné. Avšak při šití tenkých látek pomocí tenkých nití seřizování napětí vrchní nitě nemusí být dostačující. Pak postupujte následovně:

Napětí nití musí být seřízeno v závislosti na druhu látky a nití.

UPOZORNĚNÍ: Doporučuje se provést na kousku látky zkoušku, zda napětí nití je správné.

MOŽNÉ CHYBY NASTAVENÍ NAPĚTÍ A JEHO NÁSLEDKY

- A - Příliš velké napětí vrchní nitě.**
Látka se vrásní, nit je tažená na lící straně látky.
- A-1 -** Snižte napětí vrchní nitě otočením kolečka regulace napětí vrchní nitě na nižší číslo.
- B - Příliš nízké napětí vrchní nitě.**
Stehy jsou příliš volné, vrchní nit je protahována na rubovou stranu látky.
- B-1 -** Zvyšte napětí vrchní nitě otočením kolečka regulace napětí vrchní nitě na vyšší číslo.

Napětí spodní nitě je příliš nízké.

Způsobuje tažení vrchní nitě na lící straně látky.

Snižte napětí vrchní nitě. Pokud to nepřinese očekávaný výsledek, je třeba upravit napětí spodní nitě.

Zvětšete napětí spodní nitě otáčením regulačního šroubku člunku vpravo (pomocí malého šroubováku) ve směru pohybu hodinových ručiček, **ne více než 1 plnou otáčku.**

Pamatujte na to, abyste vrátili šroubek do původní polohy před zahájením šití nového výrobku.

Úprava napětí nití je nutná, pokud příliš velké nebo příliš nízké napětí způsobuje povolování stehů nebo vyvolává řasení látky.

Použití ovládacích koleček a tlačítek

KOLEČKO VOLBY STEHU

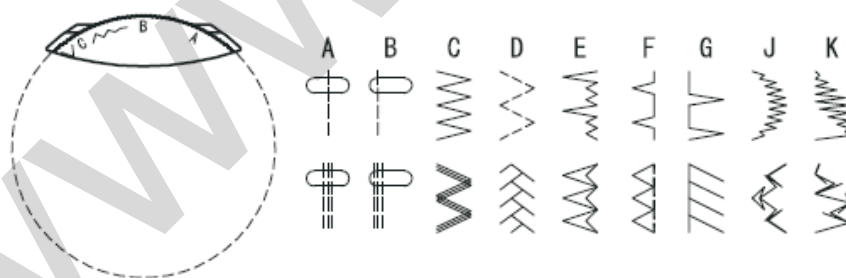

Chcete-li zvolit steh, otočte kolečkem volby stehu, které je umístěno na těle šicího stroje, libovolným směrem. Všechny stehy mají přesně určenou šířku, jejich délku lze však plynule měnit v určitém rozsahu.

UPOZORNĚNÍ: Než otočíte kolečkem volby stehu, ujistěte se, zda je patka zvednuta nahoru a zda se jehla nenachází v látce.

KOLEČKO VOLIČE DÉLKY STEHU

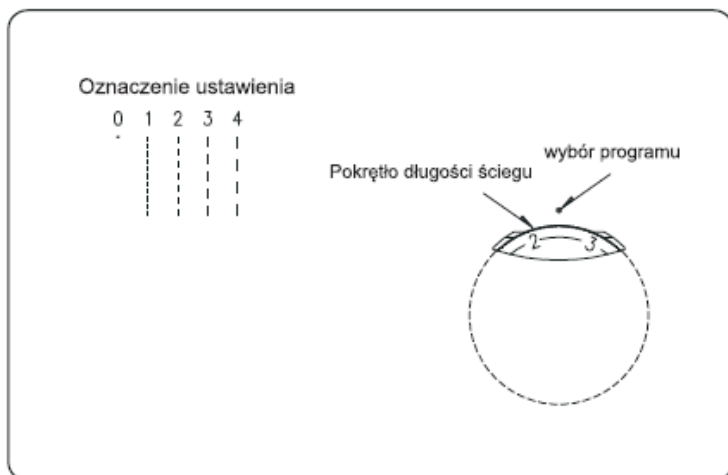

V závislosti na zvoleném stehu může seřízení délky stehu příznivě ovlivnit kvalitu výsledku šití. Čísla na kolečku znamenají délku stehu v mm. **Čím vyšší číslo, tím je delší steh.** V poloze "0" se látka neposouvá. Toto nastavení se využívá např. pro přišívání knoflíků.

NASTAVENÍ STREČOVÉHO STEHU

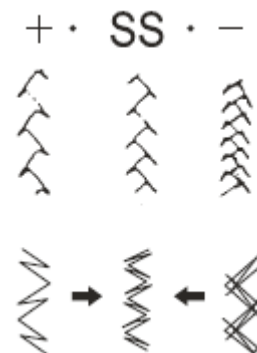
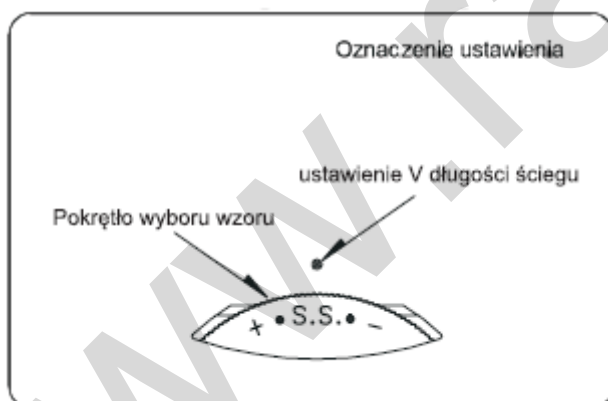

Při nastavení strečového stehu je potřeba pootočit kolečko nastavení délky stehu do pozice - SS+. Strečové stehy jsou na stroji označené červeně (A-K). Kolo musí být nastaveno ve střední pozici +SS-. Pro změnu hustoty stehu posouvejte kolem ve směru + nebo - .

TLAČÍTKO ZPĚTNÉHO ŠITÍ – ZPĚTNÉ ŠITÍ

Chcete-li šít opačným směrem, silně stisknete tlačítko zpětného šití a podržte ho v této poloze a současně lehce sešlápněte regulátor otáček. Pokud chcete šít opět dopředu, stačí povolit tlak na tlačítko zpětného šití. Zpětné šití se používá hlavně pro zesílení a ukončení švů. Nejprve prošijte daný steh dopředu, pak stiskněte tlačítko zpětného šití.

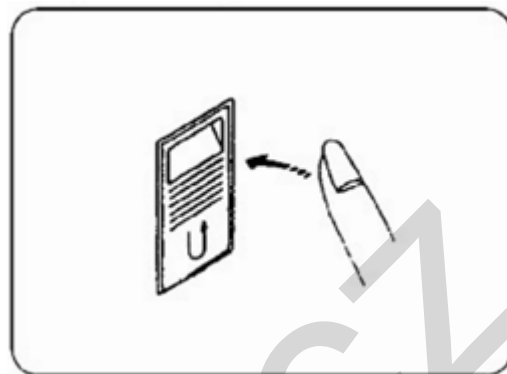

LINIOVÝ ROVNÝ STEH

Čísla na stehové desce ukazují vzdálenost mezi jehlou v její střední pozici a stehem. Čísla zepředu: cm, čísla vzadu: palce.

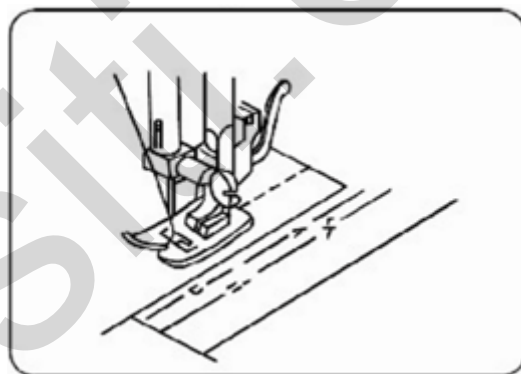

KRYT PODAVAČE

Uložte kryt podavače na stehovou desku a upevněte ji kolečky do otvorů na jehlovém ložisku. Transport nyní nebude podávat materiál. Tato možnost se používá např. u funkce přišívací knoflíků.

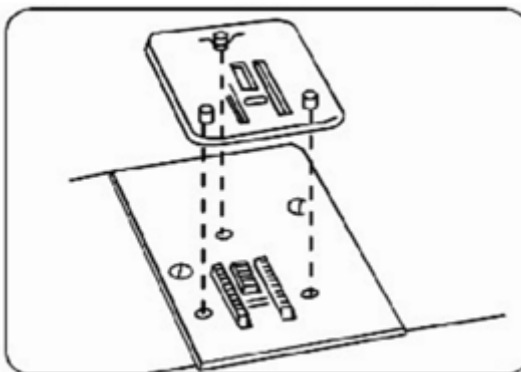

JEHLA V LEVÉ POZICI

Jehla v levé pozici může být použita pro rovné šití.

Upozornění: použití je možné pouze při nasazení patky pro klikatý steh = základní patka dodávaná u stroje. (ne např. u patky pro rovný steh)

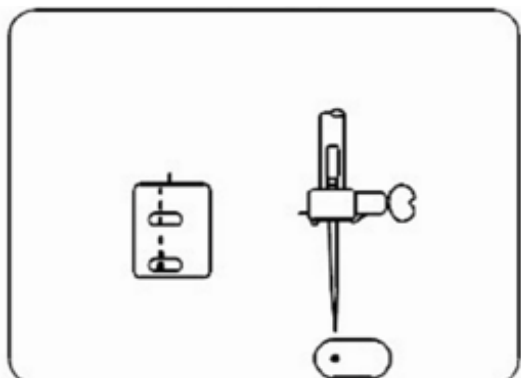

ROVNÝ STEH

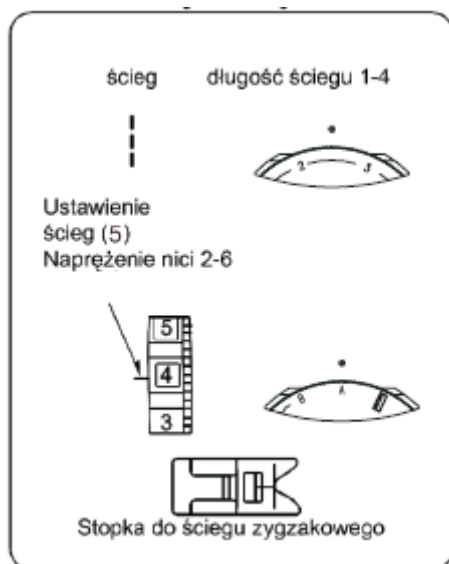

Nastavte typ stehu:	viz obrázek
Nastavení stehu:	(A)
Napětí nitě:	2 - 6
Kolečko volby stehu:	5 nebo 7
Délka stehu:	1 - 4
Typ patky:	Patka pro klikatý steh

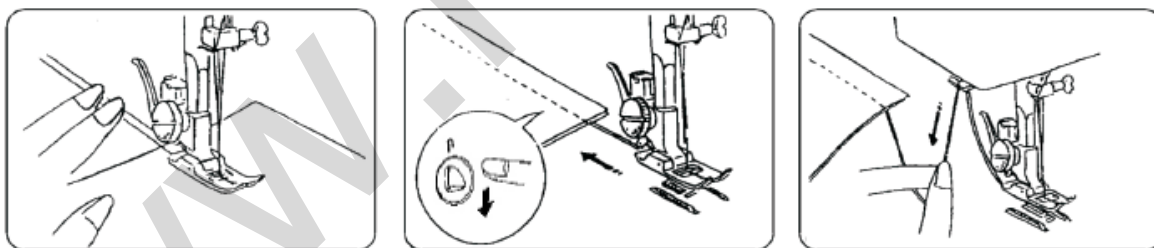

Materiál vložte pod patku tak, aby cca 1 cm tkaniny přesahoval za patku (viz. obr.). Položte materiál rovnoběžně s vodící čarou vyznačenou na stehové desce a spusťte patku. Sešlápněte regulátor a stroj začne šít. Netahejte za materiál!

Pro zpevnění švu je nutno šít až na kraj materiálu, poté ušijte několik stehů s použitím tlačítka zpětného šití, tlačítko po zapošití uvolněte.

Nit odstříhňte pomocí namontovaného ořezávače niti.

ZAČÁTEK ŠITÍ

1. Pomocí kolečka voliče stehu zvolte požadovaný druh přímého stehu. (Pamatujte na umístění jehly a šicí patky do nejvyšší horní polohy).
2. Látku umístěte pod patku tak, aby se jehla nacházela cca 1 cm od okraje látky.
3. Spusťte patku.
4. Nastavte vhodnou délku stehu (Čím jsou silnější: látka, jehla, nit, tím steh musí být delší).
5. Za účelem zpevnění švu stiskněte tlačítko zpětného šití a lehce sešlápněte regulátor otáček.
6. Uvolněte tlačítko zpětného šití a začněte šít dopředu se silnějším sešlápnutím regulátoru otáček.

ZMĚNA SMĚRU ŠITÍ

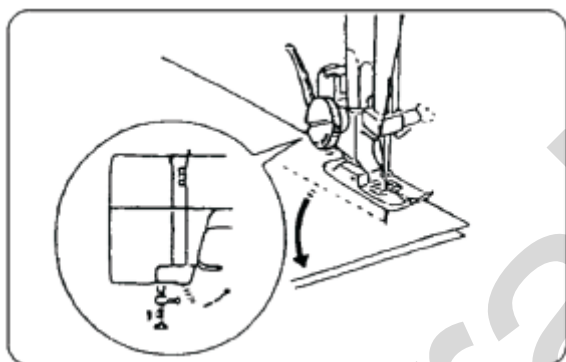

Při změně směru šití musí materiál ležet na stroji vyrovnaný na stehové desce. Jehla se musí uvolněně nacházet nad švem a lehce propichovat materiál. Jen tak je možné bez problému materiál otočit .

1. Zastavte šicí stroj v okamžiku, kdy chcete měnit směr šití. Jehla musí zůstat v látce.
2. Zvedněte patku a látku pootočte v souladu s novým směrem šití.
3. Spusťte patku a pokračujte v šití v novém směru.

UKONČENÍ STEHU

1. Když skončíte šití, zastavte stroj.
2. Použijte funkci zpětného šití na úseku 1 cm na konci látky za účelem zpevnění konce švu.

VYTAŽENÍ LÁTKY

1. Po zastavení šicího stroje umístěte jehlu v nejvyšší poloze.
2. Zvedněte patku a látku jemně zatáhněte směrem doleva.
3. Pomocí ořezávače umístěného na zadní straně tyče držáku patky ustříhnete obě nitě.

KLIKATÝ STEH I.

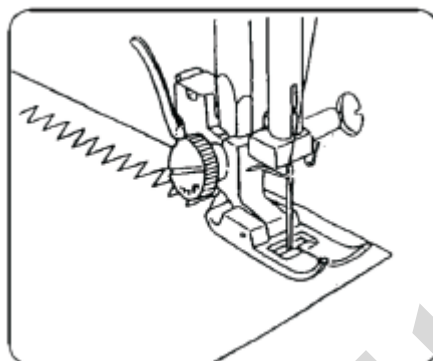
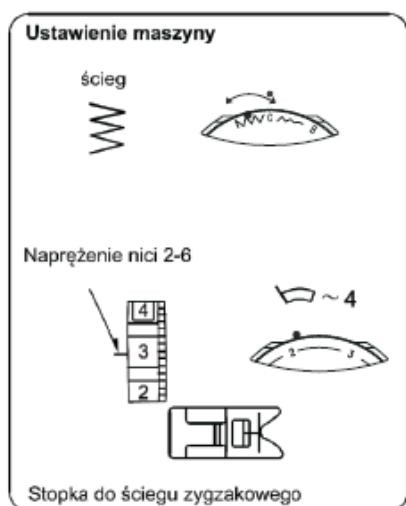

Nastavte typ stehu:
Kolečko volby stehu:
Napětí nitě:
Délka stehu:
Typ patky:

viz obrázek
viz obrázek
2 - 6
0 - 4
Patka pro klikatý steh

Tento steh se používá především pro lemování okrajů materiálu nebo pro přišívání aplikací.

KLIKATÝ STEH II.

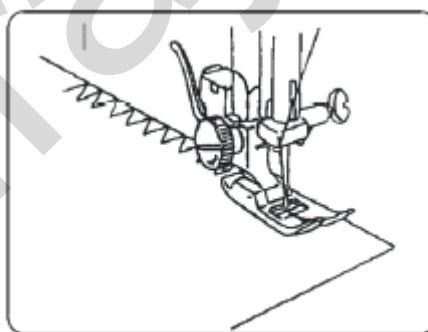
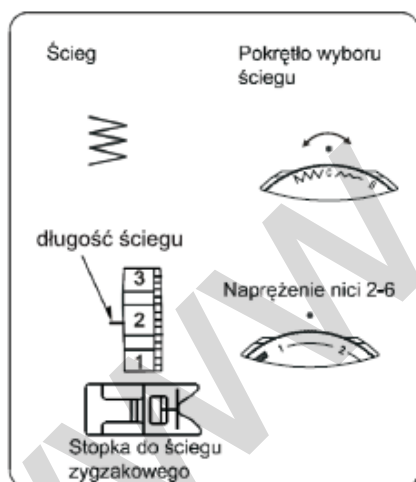

Nastavte typ stehu:
Kolečko volby stehu:
Napětí nitě:
Délka stehu:
Typ patky:

viz obrázek
viz obrázek
2 - 4
2 - 6
Patka pro klikatý steh

Za účelem zpevnění švu je potřeba šít až na kraj materiálu, poté ušít několik stehů použitím tlačítka zpětného šití. Po provedení zpevnění tlačítko zpětného šití uvolněte.

OTEVŘENÝ OVERLOCKOVÝ STEH

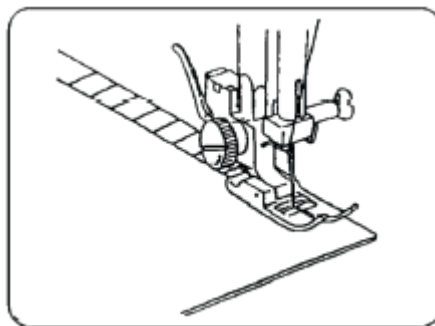
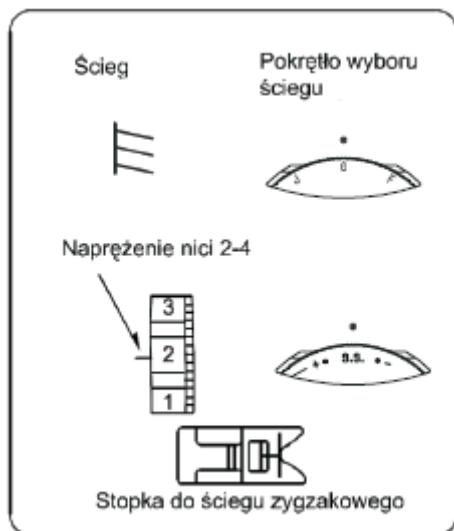

Nastavte typ stehu:
Kolečko volby stehu:
Napětí nitě:
Délka stehu:
Typ patky:

viz obrázek
viz obrázek
2 - 4
SS
Patka pro klikatý steh

Za účelem zpevnění švu je potřeba šít až na kraj materiálu, poté ušít několik stehů použitím tlačítka zpětného šití. Po provedení zpevnění tlačítko zpětného šití uvolněte.

ŠITÍ ELASTICKÝM KLIKATÝM STEHEM

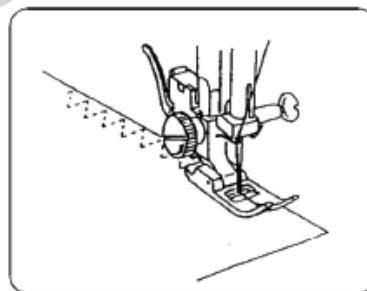
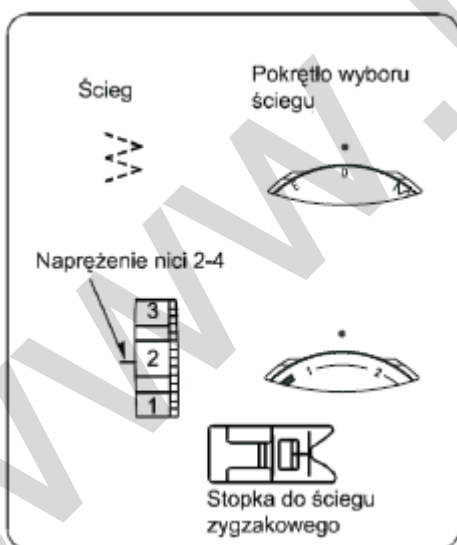

Nastavte typ stehu:
Kolečko volby stehu:
Napětí nitě:
Délka stehu:
Typ patky:

viz obrázek
viz obrázek
2 - 4
SS
Patka pro
klikatý steh

Za účelem zpevnění švu je potřeba šít až na kraj materiálu, poté ušít několik stehů použitím tlačítka zpětného šití. Po provedení zpevnění tlačítko zpětného šití uvolněte.

TROJITÝ PŘÍMÝ STEH (elastický steh)

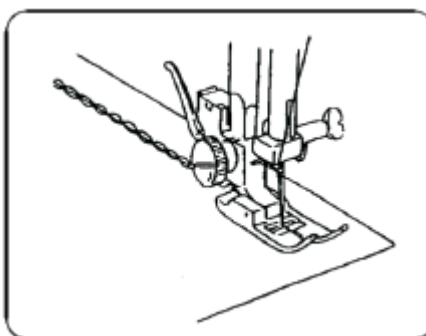
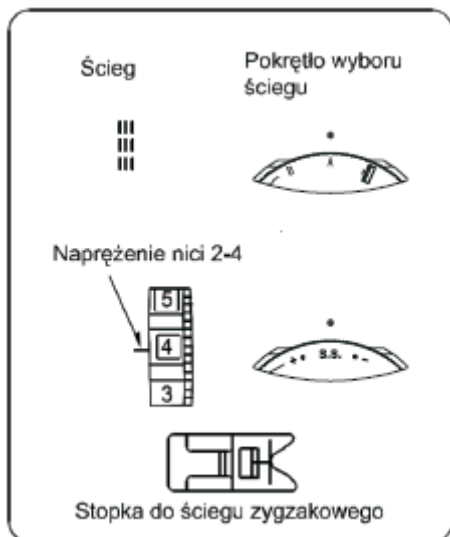

Nastavte typ stehu:
Kolečko volby stehu:
Napětí nitě:
Délka stehu:
Typ patky:

viz obrázek
viz obrázek
2 - 4
SS
Patka pro klikatý steh

Za účelem zpevnění švu je potřeba šít až na kraj materiálu, poté ušít několik stehů použitím tlačítka zpětného šití. Po provedení zpevnění tlačítko zpětného šití uvolněte.

PŘIŠÍVÁNÍ ZIPŮ

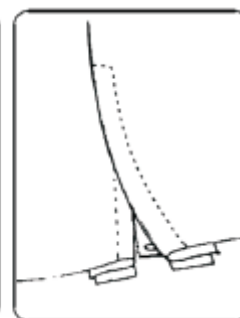
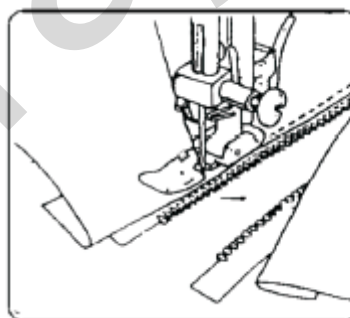
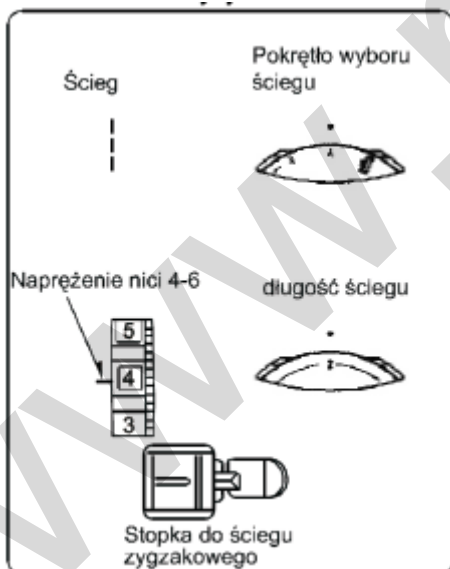

Nastavte typ stehu:
Kolečko volby stehu:
Napětí nitě:
Délka stehu:
Typ patky:

viz obrázek
viz obrázek
2 - 4
2
Patka pro

Nastavte stroj viz. obrázek. Přitlačte hybnou část patky na dřík tak, aby ležela vpravo jehly. Nyní můžete šít pravou stranu zipu. Dávejte pozor, aby se zuby zipu nacházely přesně v pozici rovnoběžně od levé strany patky. Pokud přišíváte speciální zip, je možné jej všít bez obrácení materiálu.

ROLOVANÝ LEM

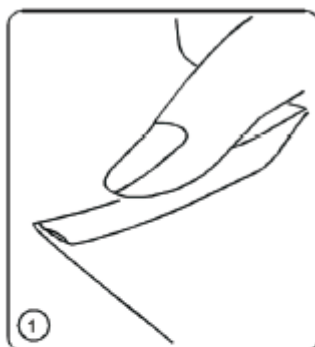
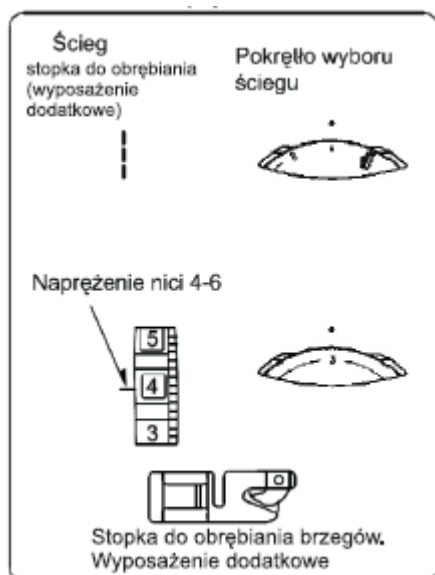

Nastavte typ stehu:
Kolečko volby stehu:
Napětí nitě:
Délka stehu:
Typ patky:

viz obrázek
viz obrázek
4 - 6
3
Patka pro lemování

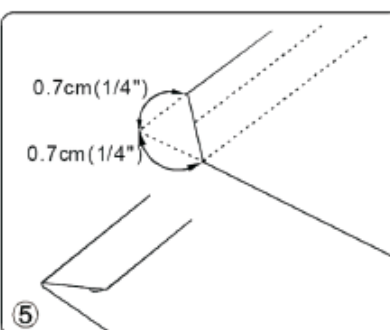
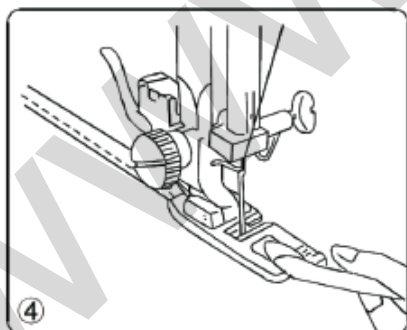
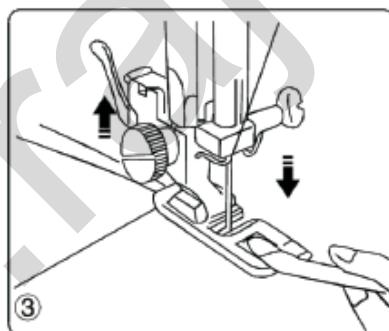
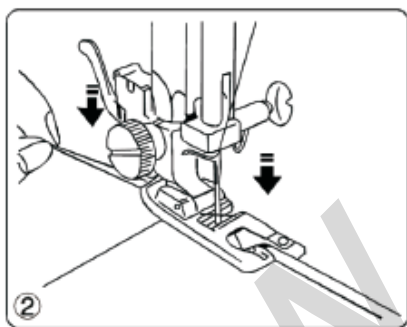

1. Složte materiál na jeho lemu do dvojitého skladu.
2. Ponořte jehlu do látky a spusťte patku. Ušijte 3-4 stehy, držte přitom obě niti.
3. Jehlu ponechte v látce, zvedněte patku a materiál srolujte.
4. Spusťte patku a započnete šití.

5. Tímto způsobem získáte rolovaný lem, viz.obrázek. Patka pro lemování je určena pouze pro tenké materiály jako např. šifón.

PŘIŠÍVÁNÍ KNOFLÍKŮ

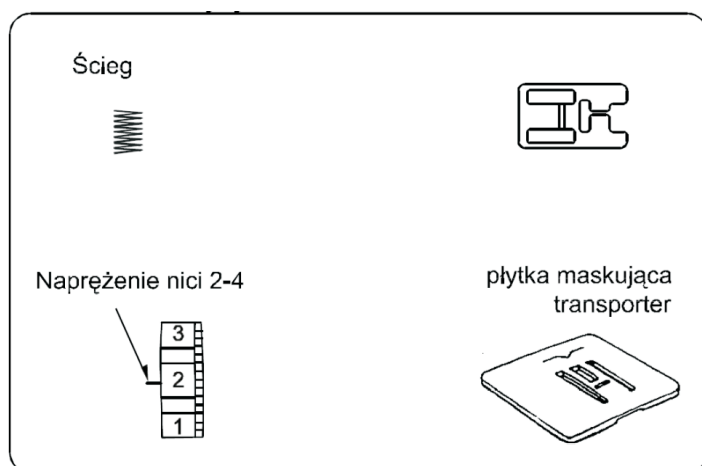

Nastavte typ stehu:
Kolečko volby stehu:
Napětí nitě:
Délka stehu:
Typ patky:
Nezbytné příslušenství:

viz obrázek
viz obrázek
2 - 4
3 (nemusí být nastavená)
Patka pro přišívání knoflíků
Kryt podavače

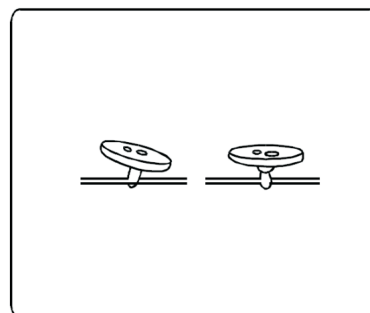
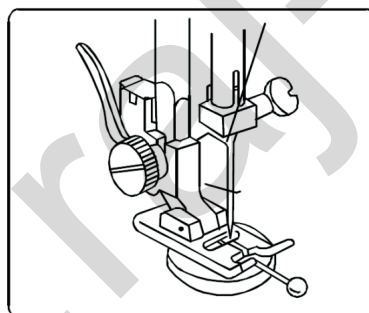
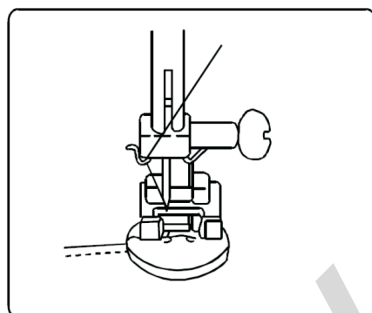

1. Stroj nastavte dle obrázku. Knoflík i materiál se nachází pod patkou. Změřte vzdálenost mezi dírkami knoflíku.
2. Nasaďte patku pro přišívání knoflíků.
3. Nasaďte kryt podavače na stehovou desku.
4. Umístěte knoflík mezi patku a látku a ujistěte se, že jehla vstupuje do dírkou a nenarazí do knoflíku.
5. Spusťte patku ve chvíli, kdy se jehla nachází vlevo nad dírkou knoflíku.
6. Jehlu zvedněte do horní polohy a nastavte šířku klikatého stehu tak, aby jehla trefila přesně do pravé dírkou knoflíku viz. obr. 1
7. Jehla v horní poloze, šipku nastavte do nulové polohy a malou rychlostí (při lehkém sešlápnutí regulátoru otáček) prošijte cca 3 - 4 stehy.
8. Odstraňte látku, uštrihněte spodní a vrchní nit a obě nitě svažte na rubové straně látky.
9. Podložení knoflíku špendlíkem umožní odstávání knoflíku od materiálu viz. obr. 2 a 3.

ŠITÍ KNOFLÍKOVÝCH DÍREK

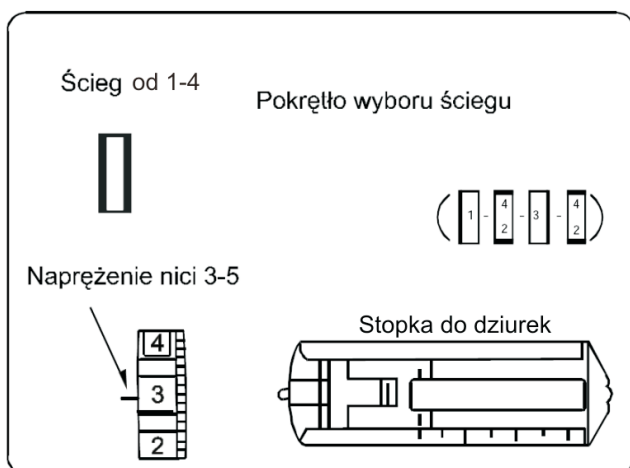

Nastavte typ stehu:

viz obrázek

Kolečko volby stehu:

viz obrázek

Napětí nitě:

3 - 56

Typ patky:

Patka pro šití knoflíkových dírek

UPOZORNĚNÍ: Před zahájením vlastního obšívání se doporučuje provést na kousku látky zkoušku obšívání dírky. V případě obšívání dírek na měkkých látkách se doporučuje podložit zpevňující látku.

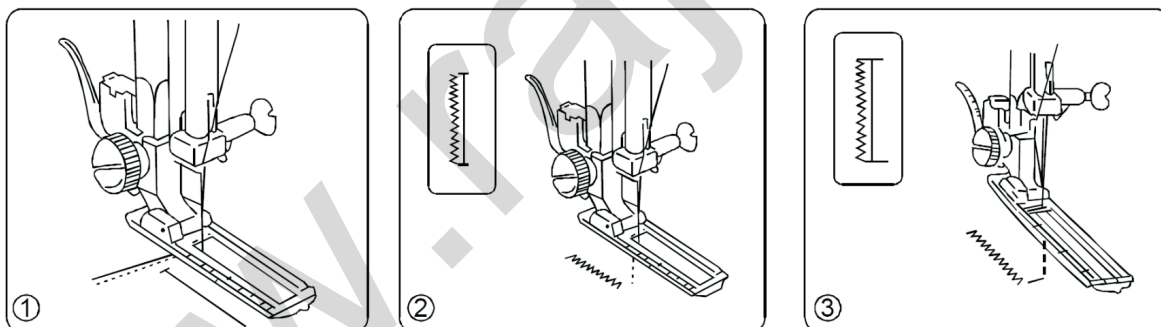

1. Zvolte typ stehu na kolečku volby stehu D (šití knoflíkové dírky) dle obrázku. Spusťte patku, zaznačte si jehlou místo, kde se má dírka nacházet.

2. Ponořte jehlu do látky a spusťte patku. Ušijte 3-4 stehy přičemž držte obě nitě.

3. Nyní ušijte levou stranu.

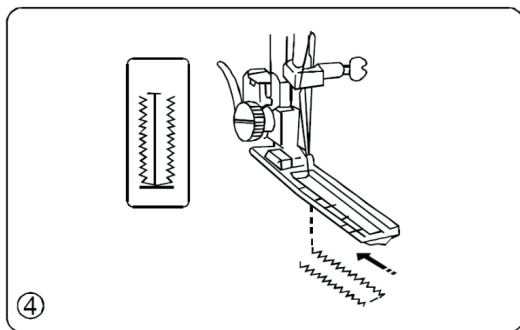

4. Zvolte typ stehu na kolečku voliče stehu na jj a ušijte pravou stranu dírky. Stroj nyní šije zpět. Pomocí ručního kola pootočte jehlu s materiálem.

5. Zvolte typ stehu na kolečku voliče

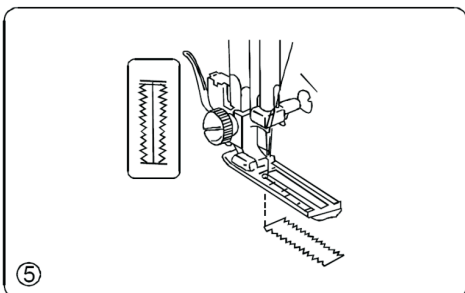

stehu na y a ušijte posledních

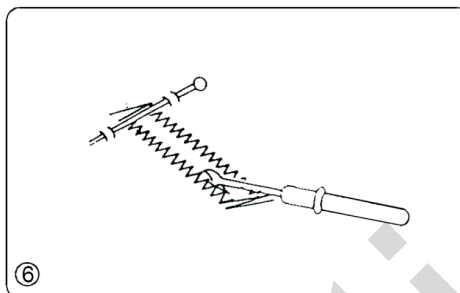

5 stehů. Pomocí několika stehů je možno zašít díрку nastavením stroje na přímý steh a délky stehu na 0.

6. Prořezávání dírky. Oba konce dírky zajistěte pomocí špendlíků a prořízněte díрку uprostřed. Dbejte na to, abyste neprořízli nitě.

LEMOVACÍ MUŠLIČKOVÝ STEH

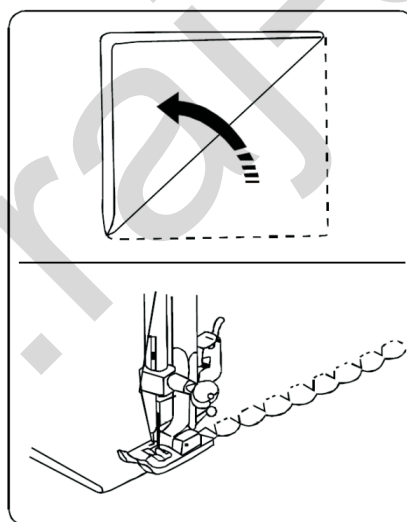
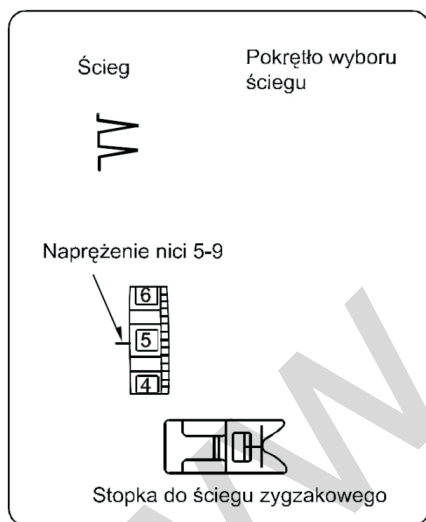

Nastavte typ stehu:
Kolečko volby stehu:
Napětí nitě:
Délka stehu:
Typ patky:

viz obrázek
viz obrázek
5 - 9
1
Patka pro klikatý steh

Tento steh umožňuje získání dekorativních okrajů u tenkých a elastických látek. Zvětšení stehu by mělo přispět tvoření tvaru mušliček na kraji látky. Látku je třeba umístit pod patkou tak, aby přímý steh vznikl na čáře švu a klikatý lehce za okrajem podložené látky. Mušličkový steh vyžaduje vyšší napětí nití a pomalejší rychlost šití.

MOŽNOSTI STEHŮ

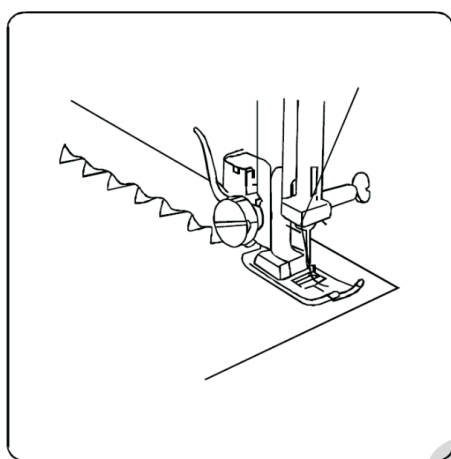
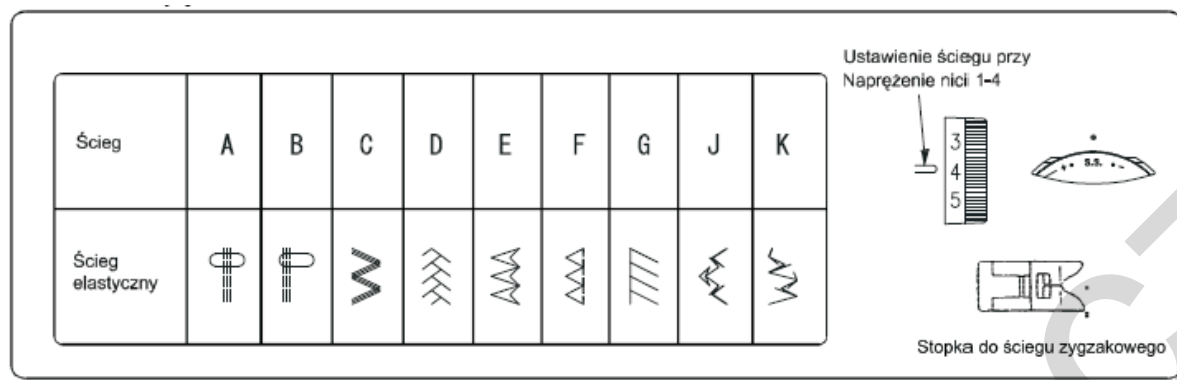

Nastavte typ stehu:

viz obrázek

Kolečko volby stehu:

viz obrázek

Napětí nitě:

5 - 9

Délka stehu:

0 – 1 nebo SS (u elastických stehů)

Typ patky:

Patka pro klikatý steh

Nabídka obsahuje i dekorativní stehy. Délku stehu nastavte na pozici 0 – 1 pro získání optimální hustoty stehu. Pro elastické stehy je potřeba nastavit do pozice +SS-.

Doporučený výběr jehly a nitě pro šité látky

LÁTKA	VELIKOST JEHLY	DRUH A TLOUŠŤKA NITÍ	
		z přírodního vlákna např. bavlna	Ze syntetického vlákna např. polyester
JEMNÉ: jemné hedvábí, tyl, krajky, šifón	60/70	12tex x3 (Nm 83/3)	120 dtex x 2(Nm83/2)
LEHKÉ: batist, Tenká plátna, taft	80	15tex x3 (Nm 67/3)	150 dtex x 2(Nm67/2) 100 dtex x 2(Nm100/3)
STŘEDNÍ: tenké bavlněné a vlněné látky, popelín, satén, samet, menšestr, len mušelín	90	20tex x3 (Nm 50/3)	130 dtex x 3(Nm77/2)
STŘEDNĚ TĚŽKÉ: oblekové látky, dekorační látky, gabardén	100	25tex x3 (Nm 40/3)	150 dtex x 3(Nm67/3)
TĚŽKÉ: plášt'ové látky, riflovina, plátno, tvíd	100/120	30tex x3 (Nm 33/4)	330 dtex x 4(Nm67/3) 240 dtex x 4(Nm42/4)
PLETENINY: žerzej, trikotýn	90 kuličková		

UPOZORNĚNÍ: Vždy používejte stejné nitě pro vrchní a spodní nit.

ÚDRŽBA

• VÝMĚNA ŽÁROVKY

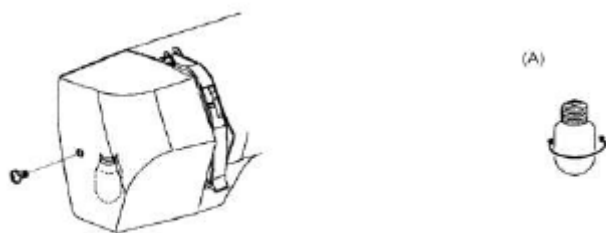

Před výměnou žárovky odpojte stroj od sítě! Odšroubujte šroub krytu stroje viz. obrázek a odšroubujte žárovku proti směru hodinových ručiček. Novou žárovku zašroubujte ve směru hodinových ručiček. Použijte žárovku max. 15 watt.

- **MAZÁNÍ**

1. Kápněte 2-3 kapky oleje na každé místo zobrazené na obr. A
2. Přebytek oleje musí být z šicího stroje odstraněn.
3. Po namazání zapněte šicí stroj na nejvyšší otáčky. Níť nenavlékejte.

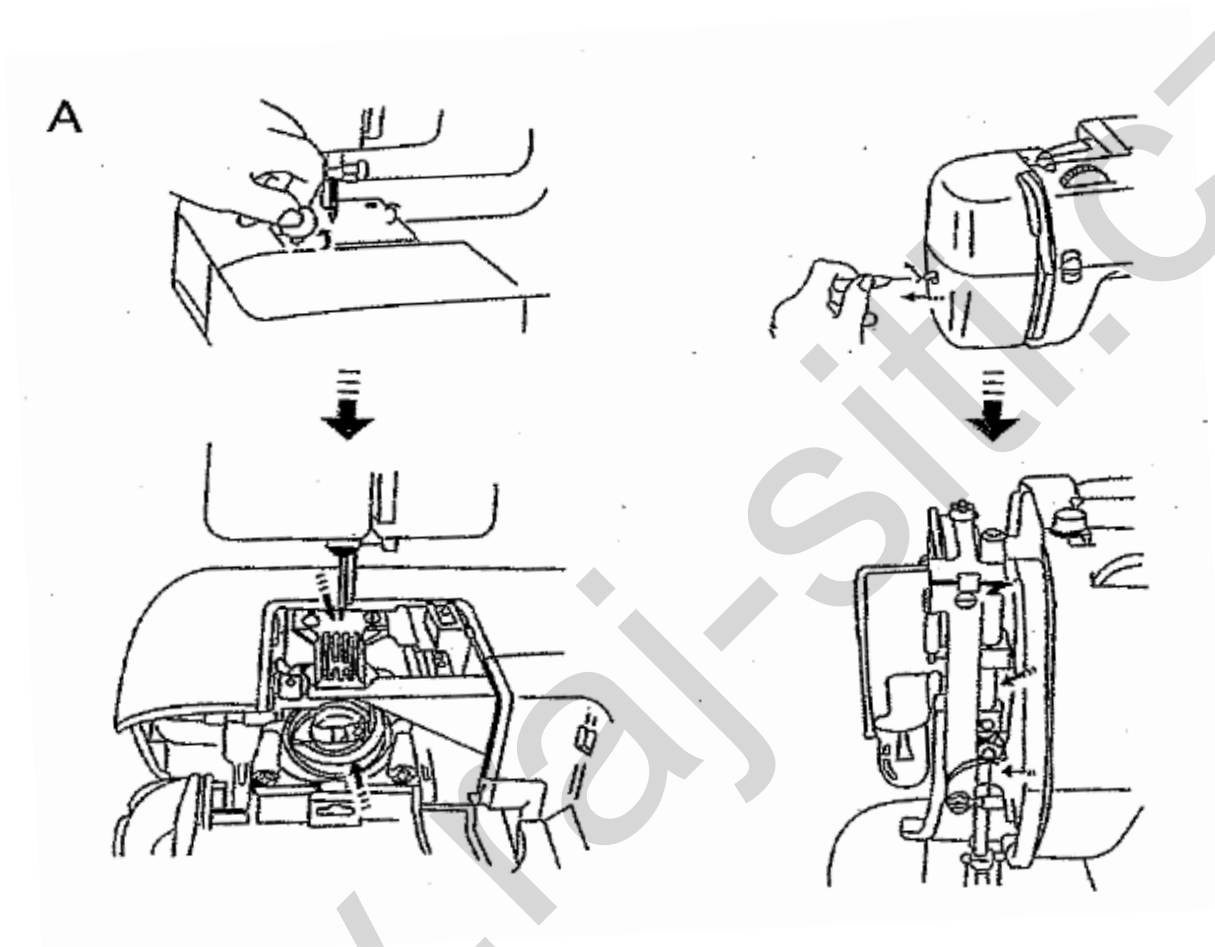

UPOZORNĚNÍ: Šicí stroj je třeba mazat nejméně jednou týdně, pokud šicí stroj používáte déle než jednu hodinu denně. Pokud šicí stroj využíváte mnohem více, můžete ho mazat každý den. Speciální olej můžete koupit u místního prodejce nebo v servisním středisku.

• ČIŠTĚNÍ

VYJMUTÍ CHAPAČE

1. Zvedněte jehlu do nejvyšší polohy.
2. Otevřete kryt chapače (na přední straně šicího stroje za přídatnou pracovní plochou).
3. Vyjměte člunek uchopením za klapku.
4. Odklopte zajišťovací páčky a vyjměte přítlačný kroužek.
5. Otočte unášec chapače doleva otáčením ručního kola a vyjměte chapač.

UPOZORNĚNÍ: Pokud se jehla nachází dole, chapač nelze vyjmout.

ČIŠTĚNÍ CHAPAČE

1. Pomocí kartáčku odstraňte prach a zbytky nitě z přítlačného kroužku, chapače, chapače a pouzdra chapače.
2. Hadříkem napuštěným olejem otřete pouzdro chapače a chapač.
3. Po očištění a naolejování nasadte chapač, pouzdro chapače i člunek zpět v pořadí viz. obr. B.

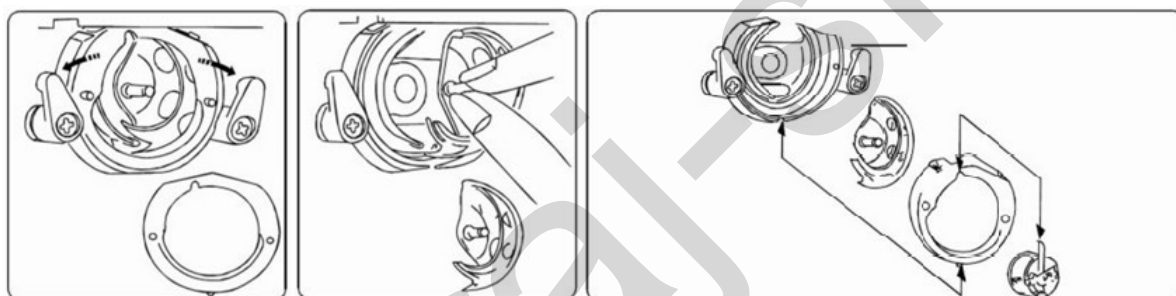

ČIŠTĚNÍ PODAVAČE

1. Zvedněte jehlu, patku a stehovou desku. Vyšroubujte upevňovací šroubek stehové desky a vyjměte člunek.
2. Pomocí kartáčku očistěte celý prostor okolo podavače.

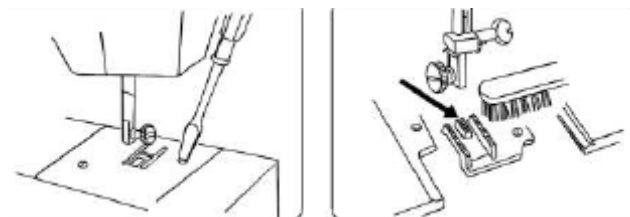

ZÁVADY PŘI ŠITÍ A JEJICH ODSTRAŇOVÁNÍ

PROBLÉM	PŘÍČINA	ODSTRANĚNÍ
Vrchní nit se trhá	<ol style="list-style-type: none"> 1. Nesprávně navlečená vrchní nit 2. Velké napětí vrchní nitě 3. Příliš silná nit pro jehlu 4. Špatně upevněná jehla 5. Nit se namotala na dřík cívky 6. Poškozená jehla 	<ol style="list-style-type: none"> 1. Správně navlečte jehlu 2. Nastavte nižší napětí vrchní nitě 3. Zvolte silnější jehlu 4. Správně upevněte jehlu (ploškou dříku směrem dozadu) 5. Odmotejte nit 6. Vyměňte jehlu
Spodní nit se trhá	<ol style="list-style-type: none"> 1. Nesprávně nasazený člunek 2. Špatně navlečená nit v člunku 3. Příliš velké napětí spodní nitě 	<ol style="list-style-type: none"> 1. Člunek vyndejte a zpět nasadte správně 2. Zkontrolujte vytahování nitě z člunku 3. Zkontrolujte napětí nitě 4. Snižte napětí nitě
Vynechávání stehů	<ol style="list-style-type: none"> 1. Nesprávně nasazená jehla 2. Poškozená jehla 3. Nesprávná velikost jehly 4. Špatně namontovaná patka 	<ol style="list-style-type: none"> 1. Správně nasadte jehlu (ploškou dříku směrem dozadu) 2. Vyměňte jehlu 3. Zvolte vhodnou jehlu k niti a látce 4. Zvolte správnou patku
Jehla se láme	<ol style="list-style-type: none"> 1. Poškozená jehla 2. Nesprávně nasazená jehla 3. Nesprávná velikost jehly pro látku 4. Nesprávná patka 	<ol style="list-style-type: none"> 1. Vyměňte jehlu 2. Správně nasadte jehlu (ploškou dříku směrem dozadu) 3. Zvolte vhodnou jehlu k niti a látce 4. Zvolte správnou patku
Volné stehy	<ol style="list-style-type: none"> 1. Nesprávně navlečená vrchní nit 2. Nesprávně navlečená spodní nit 3. Nesprávná volba: jehla/ látka/ nit 4. Nesprávné napětí nití 	<ol style="list-style-type: none"> 1. Zkontrolujte navlečení vrchní nitě 2. Navlečte spodní nit v souladu s návodem 3. Zvolte vhodnou jehlu k niti 4. Seřídte napětí nití
Svinování nebo krabacení látky	<ol style="list-style-type: none"> 1. Příliš tlustá jehla pro látku 2. Nesprávná délka stehu 3. Příliš velké napětí nití 	<ol style="list-style-type: none"> 1. Zvolte tenčí jehlu 2. Upravte délku stehu 3. Snižte napětí nití
Nepravdivý steh	<ol style="list-style-type: none"> 1. Špatná kvalita nití 2. Nesprávně navlečená nit v člunku 3. Tahání látky během šití 	<ol style="list-style-type: none"> 1. Zvolte nitě lepší kvality 2. Vyjměte člunek a správně navlečte nit člunku 3. Netahejte látku během šití, nechte stroj podávat látku
Šicí stroj pracuje hlučně	<ol style="list-style-type: none"> 1. Nenamazaný stroj 2. Na chapači a tyči jehly je nashromážděn prach z látky 3. Nesprávný olej 4. Poškozená jehla 	<ol style="list-style-type: none"> 1. Namažte šicí stroj dle návodu 2. Očistěte chapač a podavač dle návodu 3. Používejte výrobcem doporučený olej 4. Vyměňte jehlu
Šicí stroj běží těžce	V chapači jsou namotány zbytky nití	Vytáhněte vrchní a spodní nit z vodítek stroje, otáčejte ručním kolem k sobě a od sebe a tím odstraňte zbytky nití. Namažte dle návodu.

AUTORIZOVANÝ DISTRIBUTOR ZNAČKY LUCZNIK PRO ČR a SR,
PRODEJ NÁHRADNÍCH DÍLŮ A PŘÍSLUŠENSTVÍ, ZÁRUČNÍ A
POZÁRUČNÍ SERVIS

zajišťuje

OK business, s.r.o.

Svatopetrská 35/7 617 00
Brno - Komárov Česká
republika

Servis: + 420 601 122 800
Obchod: +420 725 505 344
obchod@raj-siti.cz

www.raj-siti.cz
www.lucznic.cz